

ลักษณะของการขึ้นรูป

ฟอร์มมิ่ง ขึ้น

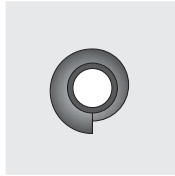

ฟอร์มมิ่ง ลง

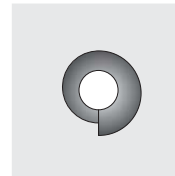

กระบวนการขึ้นรูปของการทำแบบเกลียวเดียว
ใช้สำหรับขึ้นเกลียวเข้าที่ไม่ต้องใช้ความแข็งแรงมาก

โครงสร้างของทูล (NC 1-1/4")

ฟอร์มมิ่ง ขึ้น

ฟอร์มมิ่ง ลง

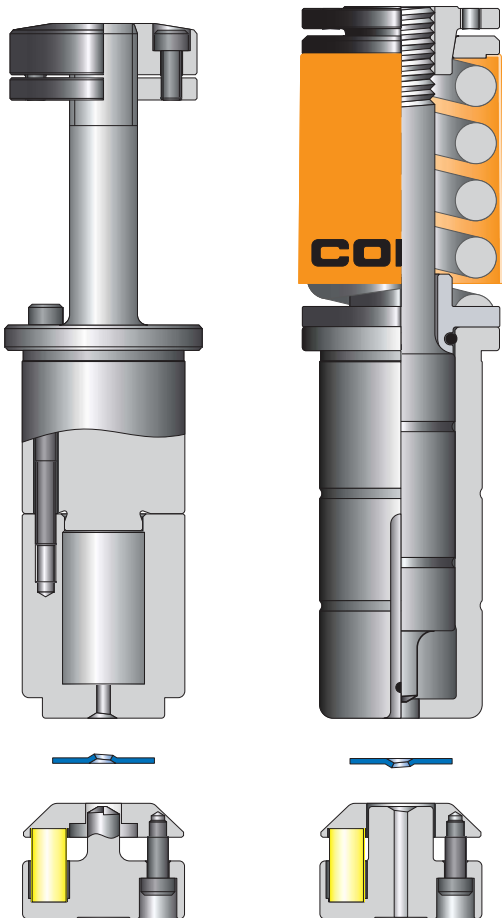

หมายเหตุ

- 1) กรุณาระบุขนาดสกรูเมื่อสั่งซื้อ
- 2) ก่อนการขึ้นรูปต้องเจาะรูนำก่อน

เจาะรูนำ

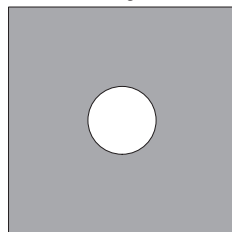

ขึ้นรูป

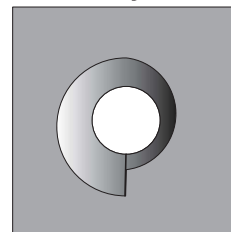

- 3) แม้ว่าความหนาของวัสดุอาจแตกต่างกัน แต่คุณสามารถใช้ทูลเดียวกันได้ หากขนาดเกลียวเท่ากัน แต่จำเป็นต้องปรับความสูงของฟันซ์
- 4) ความหนาของวัสดุที่ใช้ได้ มีดังต่อไปนี้

ขนาดสกรู	ความหนาของวัสดุที่ใช้ได้
M3	0.6t~0.8t
M4	0.6t~1.2t
M5	0.6t~2.0t
M6	0.6t~2.0t
M8	0.6t~2.3t

More information,
Please contact us.

CONIC Co., Ltd.

10-5 Taiheidai, Shoo-cho, Katsuta-gun,
Okayama 709-4321 Japan
Email: tools@conic.co.jp
http://www.conic.co.jp

CONIC PRECISION Co., Ltd.

55/22 Moo 4, Buengkumproy, Lumlukka,
Phatumthani 12150 Thailand
TEL: (662) 159-9870 FAX: (662) 159-9872
Email: conic_thai@conic.co.jp