

**คู่มือการใช้สเปเชียลทูล (มูระตะ)**



เพื่อใช้ทูลขึ้นรูปอย่างปลอดภัย

◆ ใช้ทูลภายใต้เงื่อนไขที่เหมาะสม

ใช้ที่ความหนาแผ่นอื่นๆ นอกเหนือจากที่กำหนด อาจทำให้ทูลเสียหายได้

◆ ใช้หลังจากปรับความยาวของพินซ์แล้ว

- ตรวจสอบความแตกต่างของความสูงช่องพินซ์แต่ละเครื่อง
- ในขณะที่จัดส่ง Conic ได้ตั้งค่าความยาวของทูลให้สั้นลงเพื่อความปลอดภัย
- โปรดปรับความยาวของทูลโดยอ้างอิงจากคู่มือนี้

◆ หากประมวลผลด้วยทูลหลายขั้นตอน

- ขนาดรูนํ้า
- ตำแหน่งกึ่งกลางเครื่องบนโปรแกรมตรวจสอบสิ่งเหล่านี้

■ วิธีการปรับความสูงด้วยแผ่นซิม (ใส่แผ่นซิมส์ระหว่างตัวพินซ์และพินซ์โฮลเดอร์)

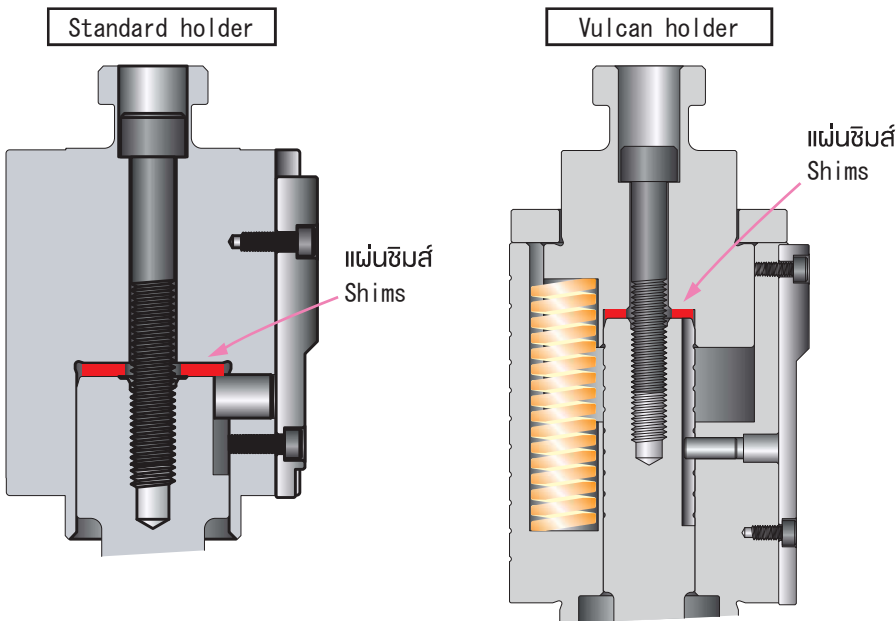

โปรดระวังอย่าลืมหักแผ่นซิมออกหลังจากเจาะ

■ วิธีการปรับความสูงด้วยแผ่นซิม (ใส่แผ่นซิมส์ระหว่างตัวดายน์และดายน์โฮลเดอร์)

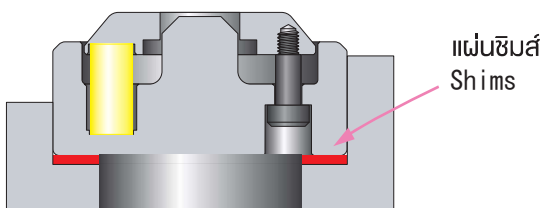

ชุดแผ่นซิมขึ้นรูปพิเศษ (ขายแยก) มีแผ่นซิม 5 ชั้น  
 ความหนา t=0.4 , 0.5 , 0.6 , 0.7 , 0.8 mm.  
 สามารถปรับได้ตามรูปแบบการรวมกัน 0.4 มม. ถึง 2.6 มม.  
 ครั้งละ 0.1 มม.

More information,  
Please contact us.

**CONIC Co., Ltd.**  
 10-5 Taiheidai, Shoo-cho, Katsuta-gun,  
 Okayama 709-4321 Japan  
 Email: tools@conic.co.jp  
 http://www.conic.co.jp

**CONIC PRECISION Co., Ltd.**  
 55/22 Moo 4, Buengkumhroy, Lumlukka,  
 Phatumthani 12150 Thailand  
 TEL: (662) 159-9870 FAX: (662) 159-9872  
 Email: conic\_thai@conic.co.jp