

マルチオフセット金型

アマダロングタイプ 1-1/4”用



異なる板厚の段曲げ加工が、一種類の金型で可能！

コストを改善！

薄板用と厚板用の2種類だけで幅広い板厚に対応し、段曲げ型のコストを削減します。

板厚専用型の場合

板厚が変わる度に板厚専用型を購入。複数の板厚加工の場合はコスト増。

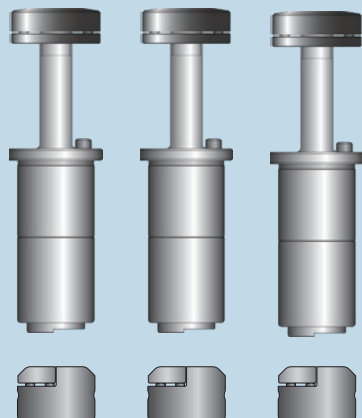

マルチオフセット金型なら…

板厚が変わっても“板厚専用プレート”を交換するだけ！



板厚専用プレート
薄板用・厚板用共に4種類入

交換に必要な工具は六角レンチのみ

加工イメージ

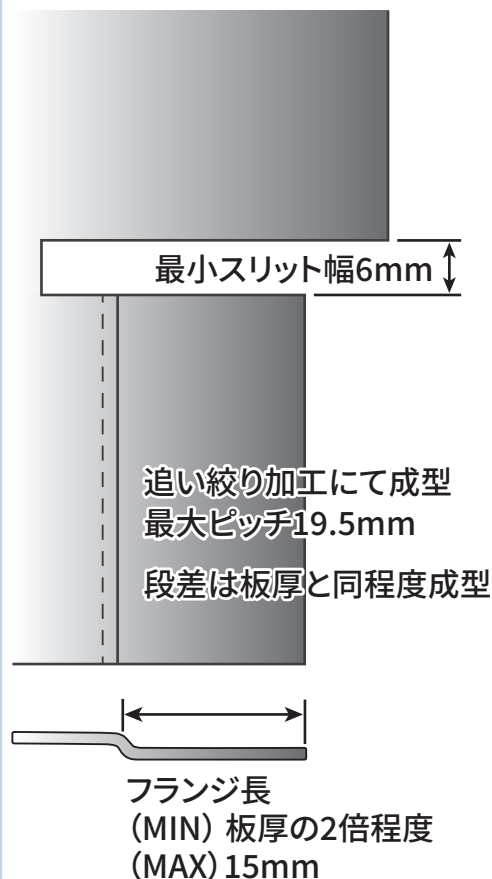

対象加工材

SPCC

セット内容

(薄板用) 上下セット + 板厚専用プレート (0.6 / 0.8 / 1.0 / 1.2用 X 各1)
(厚板用) 上下セット + 板厚専用プレート (1.5 / 1.6 / 2.0 / 2.3用 X 各1)

セット価格

薄板用・厚板用共に各¥170,000-

■見積・ご発注時に、薄板用セット又は厚板用セットのご指示をお願いします。
薄板用セットと厚板用セットの板厚専用プレートは互換性がありません。

セットは専用ケースに入れてお届けします。
金型管理に最適です。



●お問合せ●

株式会社 **コニック** 金型センター

TEL 0120-0529-39

FAX 0120-0529-55

E-mail order@conic.co.jp