

ネスティング金型

材料の歩留まり向上に！

ネスティング金型は、多数個取りやネスティング時の外周切断を行う場合に、ワーククランプとダイ・ガイドが干渉しないようにダイとストリッパープレートに逃しを施した金型です。これにより、クランプ代が少なくなり材料の歩留まりが良くなります。

■ ネスティング金型構造図

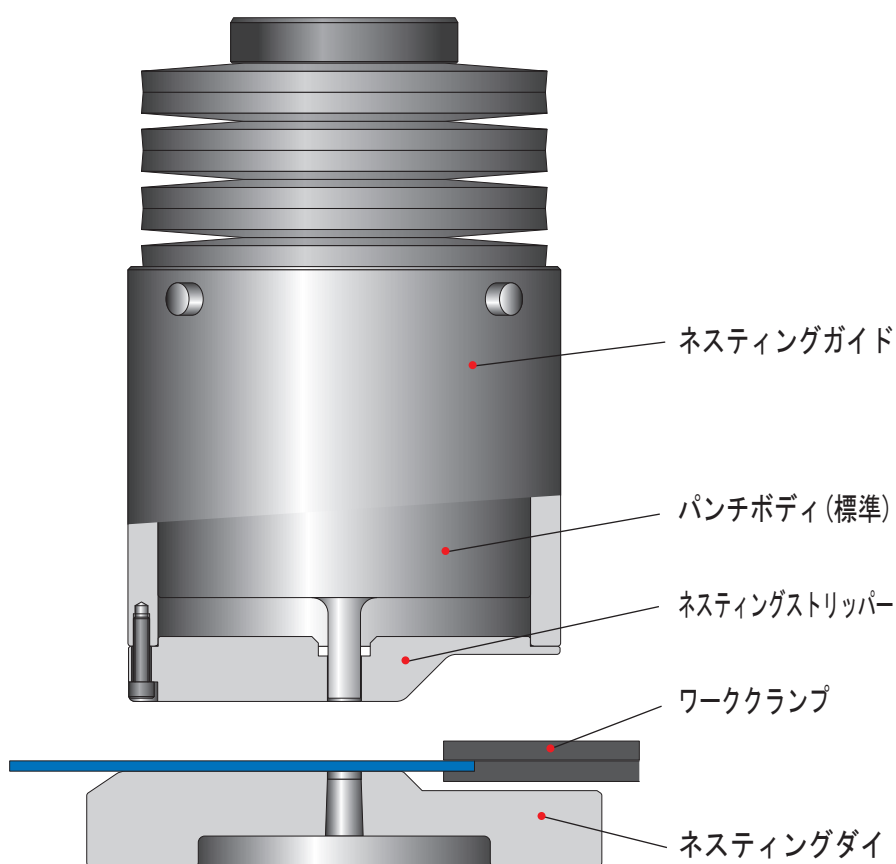

■ 加工範囲

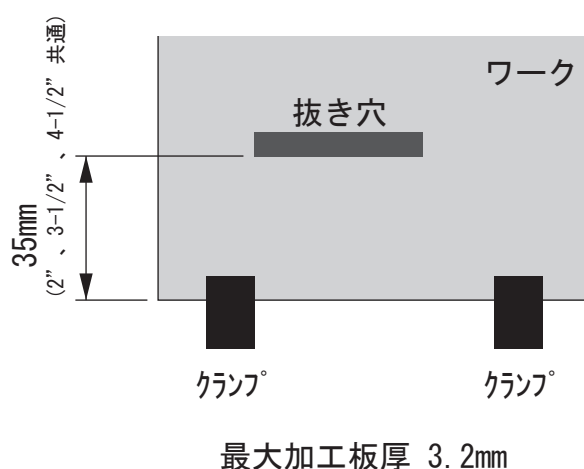

クランプ逃し以外にも、成形物の逃しや両側逃しの金型も製作出来ます。詳しくは、弊社金型センターまでお問合せください。

●金型の技術情報は弊社ホームページでもご覧頂けます。<https://www.conic.co.jp/>

●ご不明な点がございましたら…株式会社 **コニック** 金型相談室 ☎0120-0529-78 若しくは弊社販売代理店までお問合せ下さい。

株式会社 **コニック** 金型センター

〒709-4321 岡山県勝田郡勝央町太平台10-5 ☎0120-0529-39 ☎FAX 0120-0529-55