

プレスブレーキ金型

金型カタログ

コマツタイプ

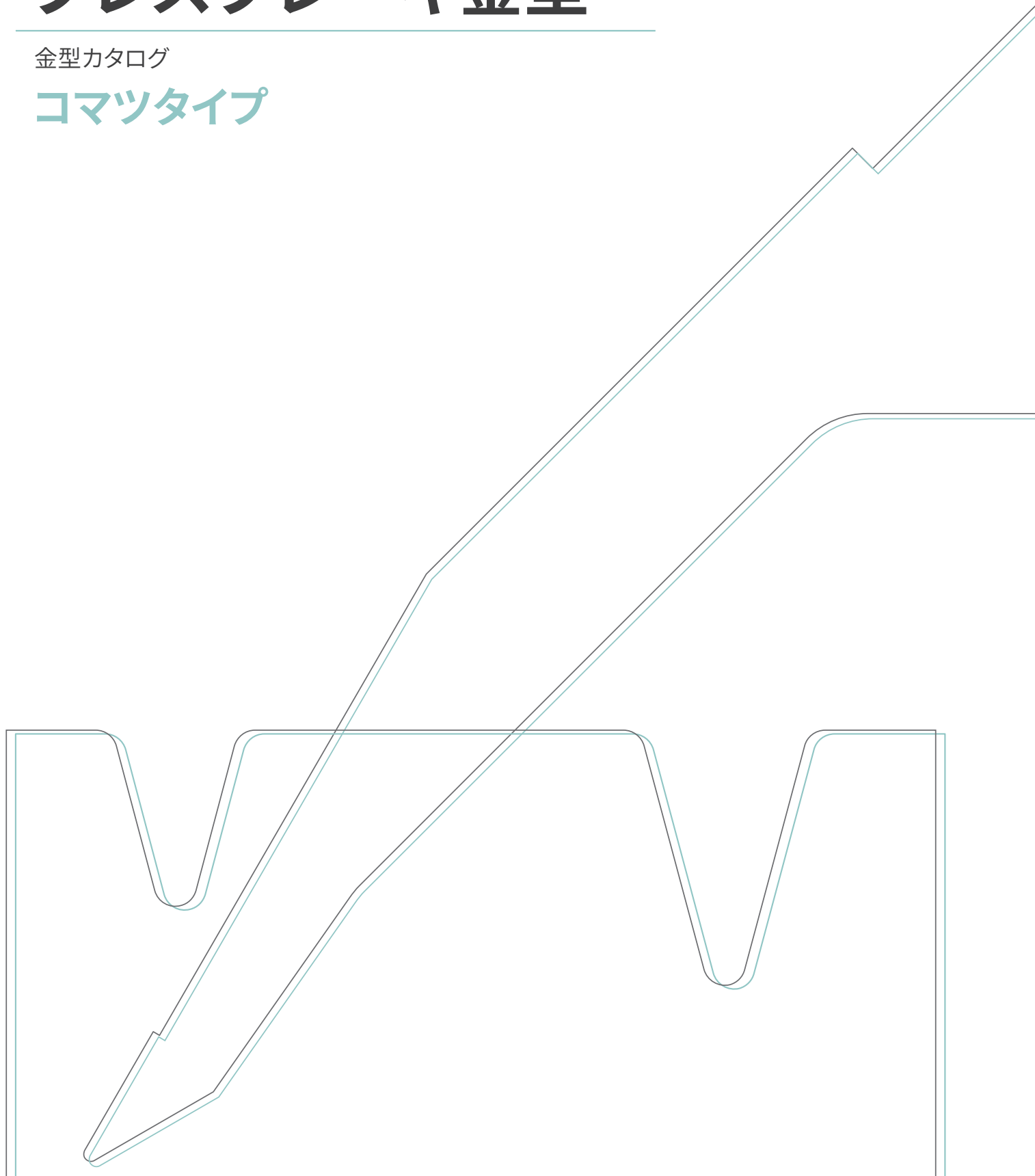

High Quality & Technology For The Future

CONIC

製品情報	03
パンチ	
グースネックパンチ	04-06
ストレートパンチ	07-11
ラジアspanチ	12
サッシ用グースネックパンチ	13-30
ステンレス・アルミ用金型(84°)	
グースネックパンチ	31-33
ダイ	34
ダイ	
1Vダイ 88° 90°	35
1V分割ダイ 88° 90°	36
1Vダイ 85°	37-38
2Vダイ 88° 90°	39
2V同芯ダイ 88° 90°	40
1V鋭角ダイ	41-42
2V鋭角ダイ	43
ダイベース	44-45
ベンディング早見表	
FAX注文書	47

■ 金型の長さ

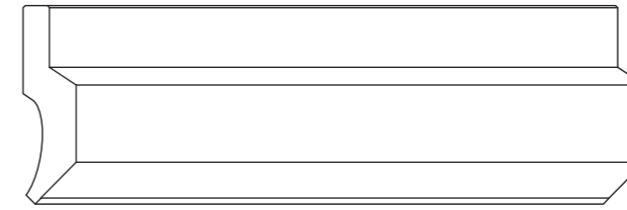

Lタイプ 835 mm

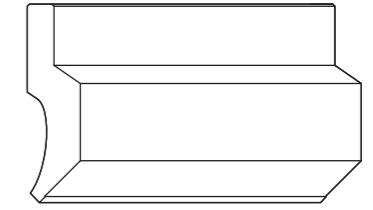

Sタイプ 415 mm

■ 分割

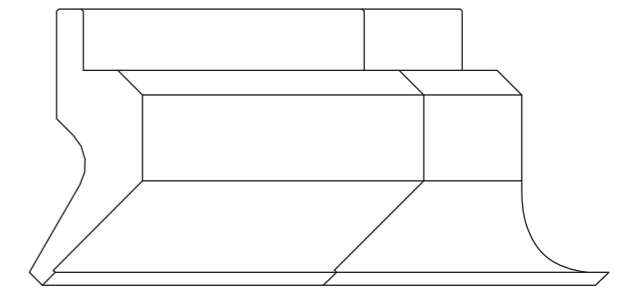
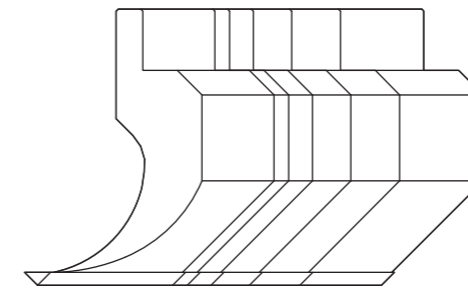

■ パンチ分割寸法

K分割 (合計 800mm) 10・15・20・30・50・75・100・300・100 (右耳)・100 (左耳)

S分割 (合計 385mm) 10・15・20・40・50・75・175

L分割 (合計 800mm) 10・15・20・40・50・100・200・365

※一本物と分割型は耐圧トン数は同じですが、耳のみ耐圧トン数が異なります。

■ ダイ分割寸法

L分割 (合計 800mm) 10・15・20・40・50・100・200・365

S分割 (合計 385mm) 10・15・20・40・50・75・175

※ネジ式金型には、分割金型セットはございません。

■ クランプタイプ

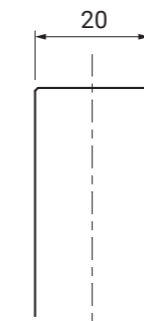

標準タイプ

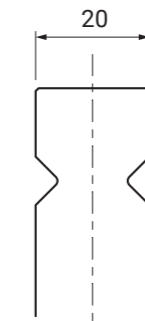

アイクランプ溝

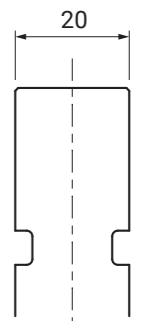

落下防止溝

■ 形状

※弊社オリジナル形状の為、他社製金型との併用はお勧めできません。

グースネックパンチ 88° / 90°

材質：SCM440 全面焼入：HRC47 ± 3

L：835mm S：415mm

K分割：800mm S分割：385mm L分割：800mm

下記価格は標準タイプ用です。
落下防止溝付、アイクランプ形状の場合はお問い合わせ下さい。

高さ (mm)	角度(α)	先端R (R)	刃先幅(K) (mm)	耐圧 (ton/m)	金型タイプ	価格(円)			
						L	S	K/L分割	S分割
97	88	0.2	9	70	GN028A	44,000	28,000	94,000	68,000
			6	50	GN028T	44,000	28,000	94,000	68,000
	90		9	70	GN02C	44,000	28,000	94,000	68,000
			6	50	GN02CT	44,000	28,000	94,000	68,000
115	88		9	70	GN108A	90,000	51,000	140,000	103,200
			6	50	GN108T	90,000	51,000	140,000	103,200
	90		9	70	GN10C	90,000	51,000	140,000	103,200
			6	50	GN10CT	90,000	51,000	140,000	103,200
130	88	9	70	GN208A	118,000	66,000	168,000	138,900	
		6	50	GN208T	118,000	66,000	168,000	138,900	
	90	9	70	GN20C	118,000	66,000	168,000	138,900	
		6	50	GN20CT	118,000	66,000	168,000	138,900	

■ GN0

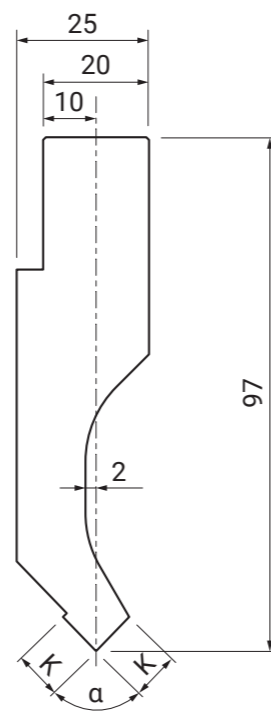
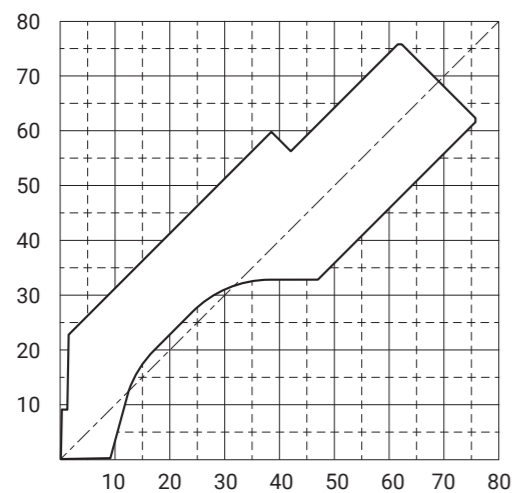

■ GN2

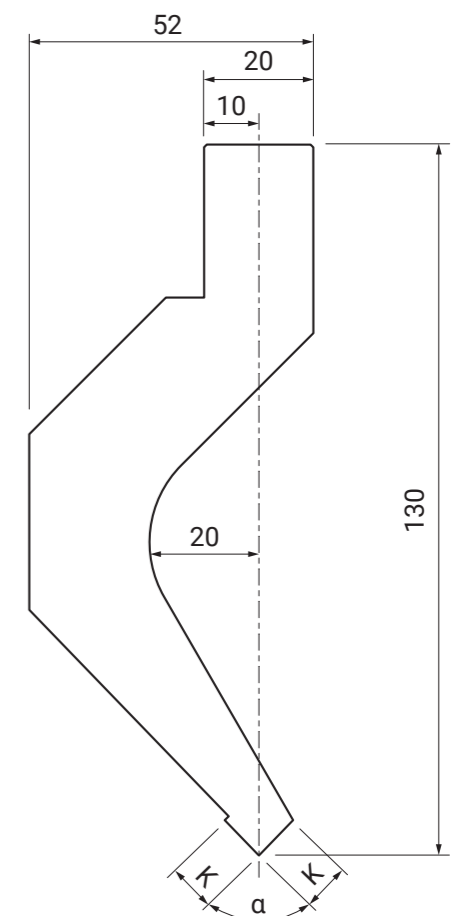
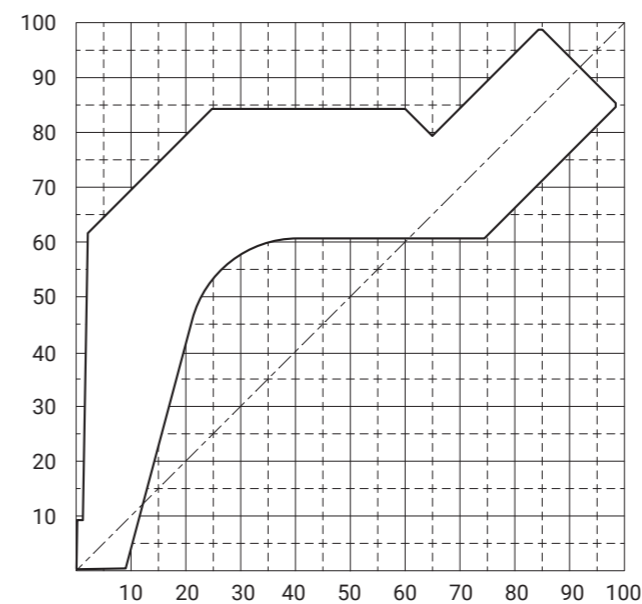

■ GN1

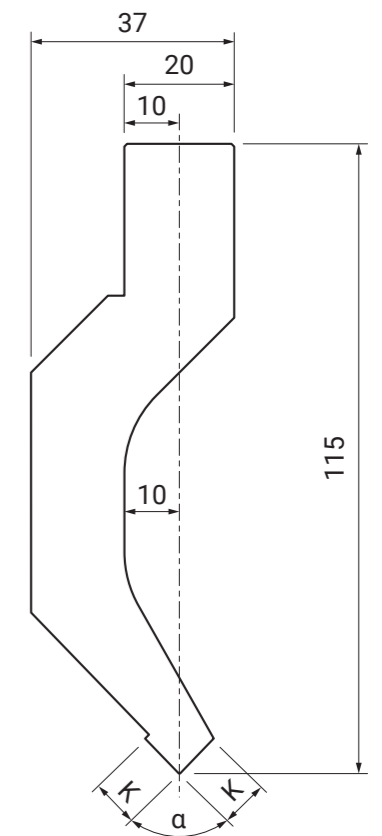
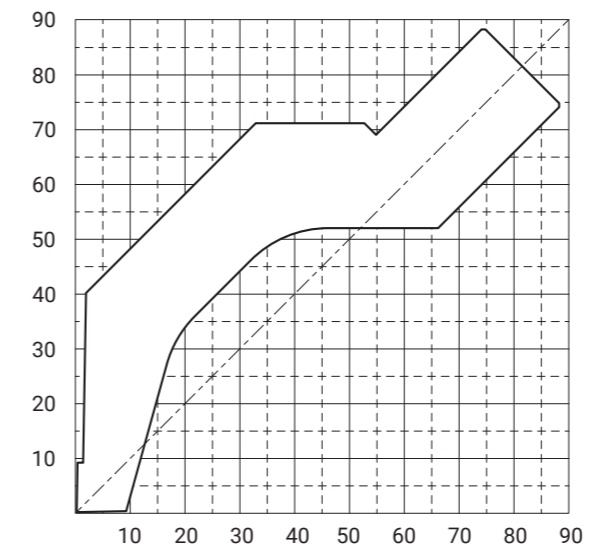

グースネックパンチ 30° / 45°

材質：SCM440 全面焼入：HRC47 ± 3

L：835mm S：415mm

K分割：800mm S分割：385mm L分割：800mm

下記価格は標準タイプ用です。
落下防止溝付、アイクランプ形状の場合はお問い合わせ下さい。

高さ (mm)	角度(α)	先端R (R)	耐圧 (ton/m)	金型タイプ	価格(円)				図
					L	S	K/L分割	S分割	
115	30	0.5	60	GNS030P	54,000	33,000	104,000	73,000	i
	45	0.2		GNS045P	54,000	33,000	104,000	73,000	
				GNS545P	64,000	38,000	114,000	82,000	ii

■ i

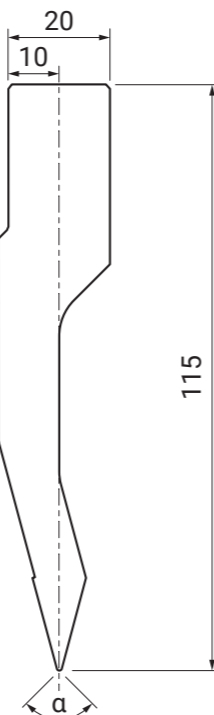
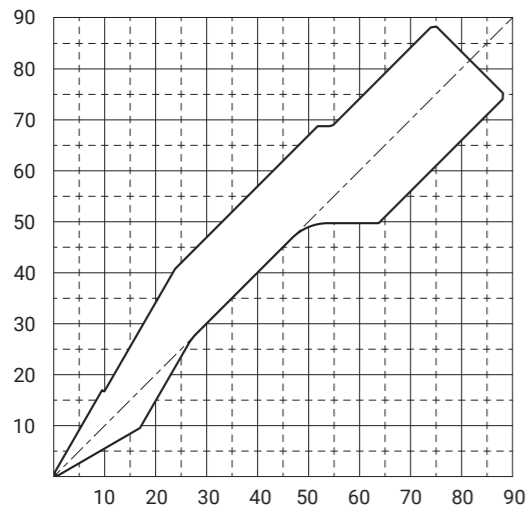

■ ii

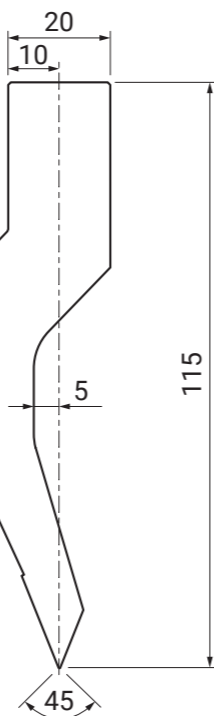
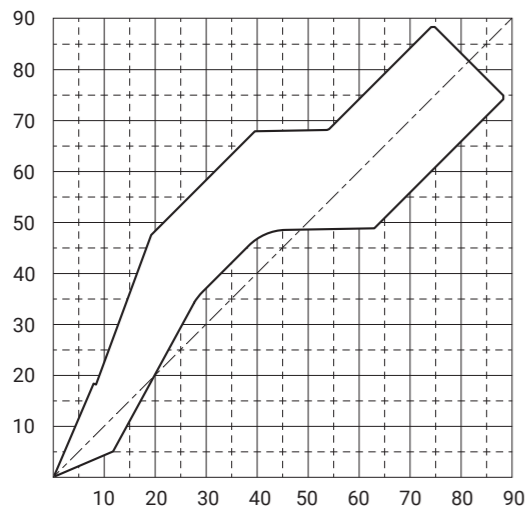

ストレートパンチ 88° / 90°

材質：SCM440 全面焼入：HRC47 ± 3

L：835mm S：415mm

K分割：800mm S分割：385mm L分割：800mm

下記価格は標準タイプ用です。
落下防止溝付、アイクランプ形状の場合はお問い合わせ下さい。

高さ (mm)	角度(α)	先端R (R)	耐圧 (ton/m)	金型タイプ	価格(円)			
					L	S	K/L分割	S分割
95	88	0.2	60	STE058AP	54,000	33,000	104,000	65,000
	90			STE05CP	54,000	33,000	104,000	65,000
120	88	0.2	60	STEH058AP	64,000	38,000	114,000	69,000
	90			STEH05CP	64,000	38,000	114,000	69,000

■ STE

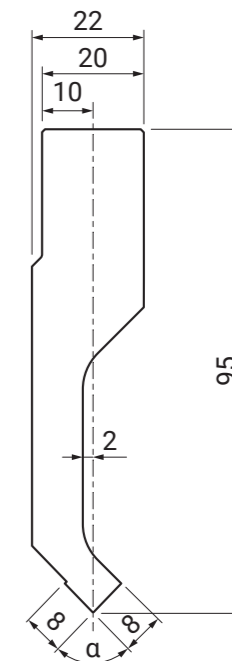
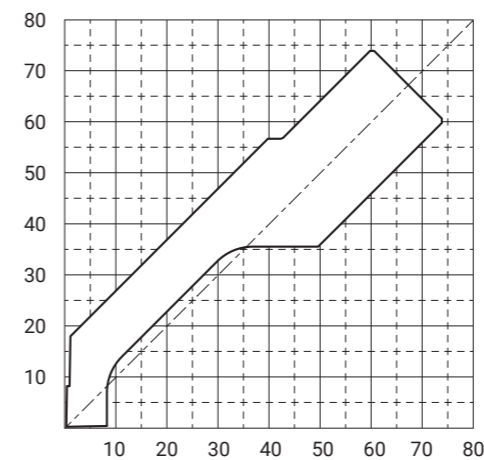

■ STEH

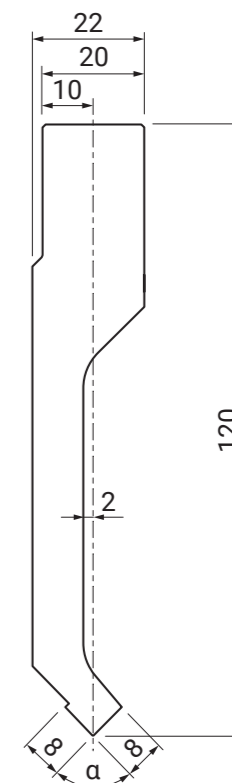
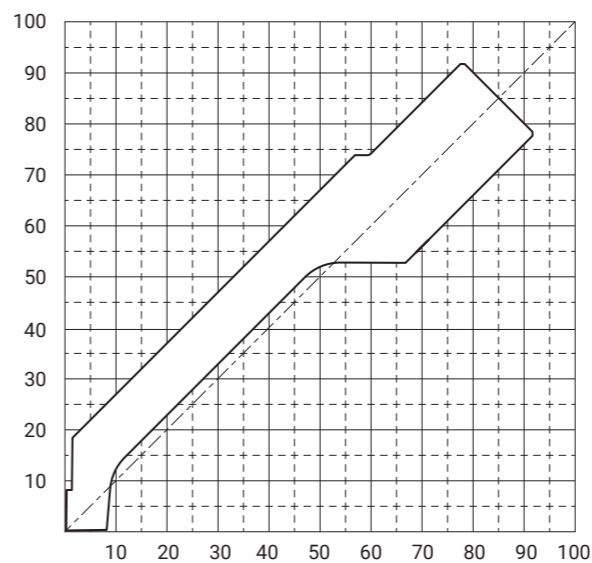

ストレートパンチ 88°

材質：SCM440 全面焼入：HRC47 ± 3

L：835mm S：415mm

K分割：800mm S分割：385mm L分割：800mm

下記価格は標準タイプ用です。
落下防止溝付、アイクランプ形状の場合はお問い合わせ下さい。

高さ (mm)	角度(α)	先端R (R)	耐圧 (ton/m)	金型タイプ	価格(円)			
					L	S	K/L分割	S分割
120	88	0.2	20	STSH058AP	64,000	38,000	114,000	73,000

*両耳部：耐圧トン数80kN/m(8ton/m)

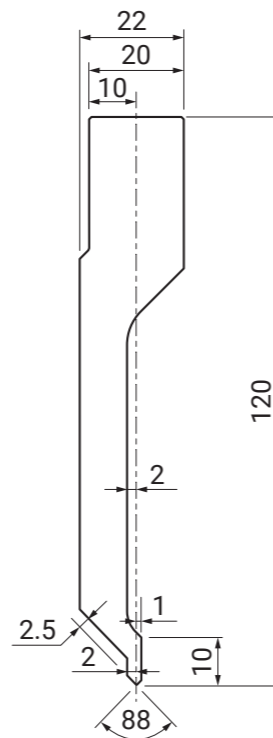
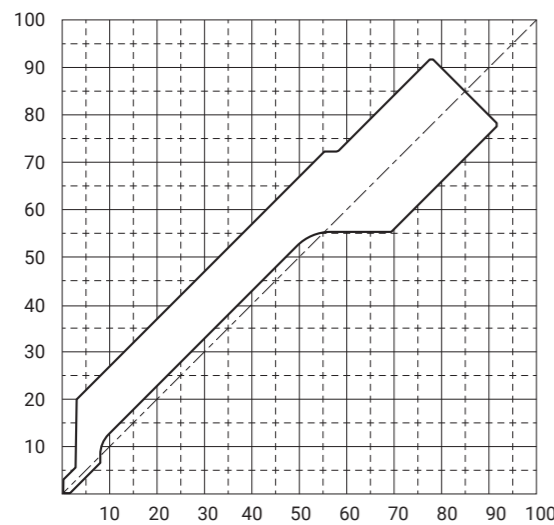

下記価格は標準タイプ用です。
落下防止溝付、アイクランプ形状の場合はお問い合わせ下さい。

高さ (mm)	角度(α)	先端R (R)	耐圧 (ton/m)	金型タイプ	価格(円)			
					L	S	K/L分割	S分割
95	88	0.2	20	STS058AP	54,000	33,000	104,000	69,000

*両耳部：耐圧トン数80kN/m(8ton/m)

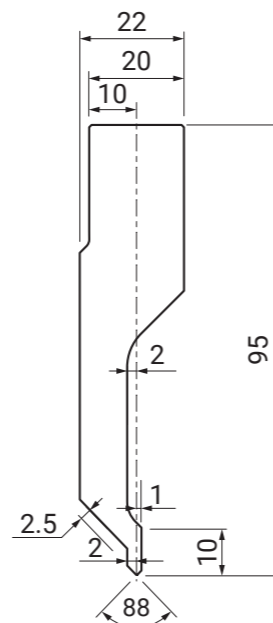
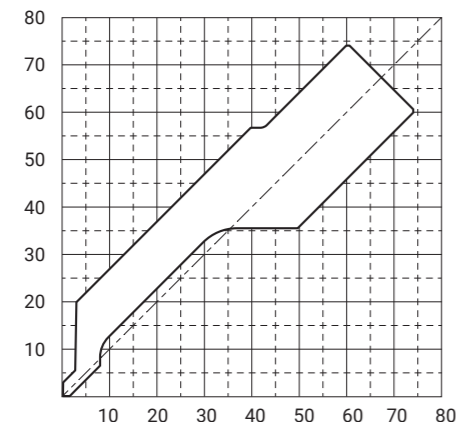

ストレートパンチ 88° / 90°

材質：SCM440 全面焼入：HRC47 ± 3

L：835mm S：415mm

K分割：800mm S分割：385mm L分割：800mm

下記価格は標準タイプ用です。
落下防止溝付、アイクランプ形状の場合はお問い合わせ下さい。

高さ (mm)	角度(α)	先端R (R)	耐圧 (ton/m)	金型タイプ	価格(円)			
					L	S	K/L分割	S分割
120	88	0.2	40	STK068A	64,000	38,000	114,000	72,000
	90			STK06C	64,000	38,000	114,000	72,000

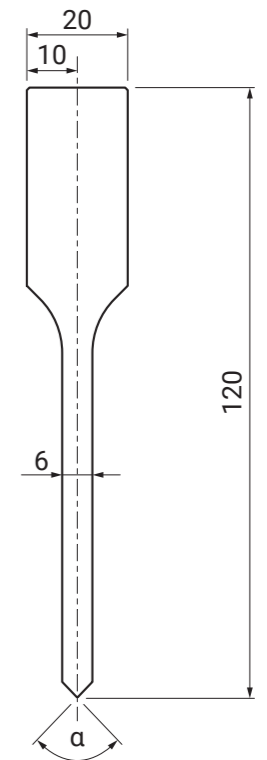
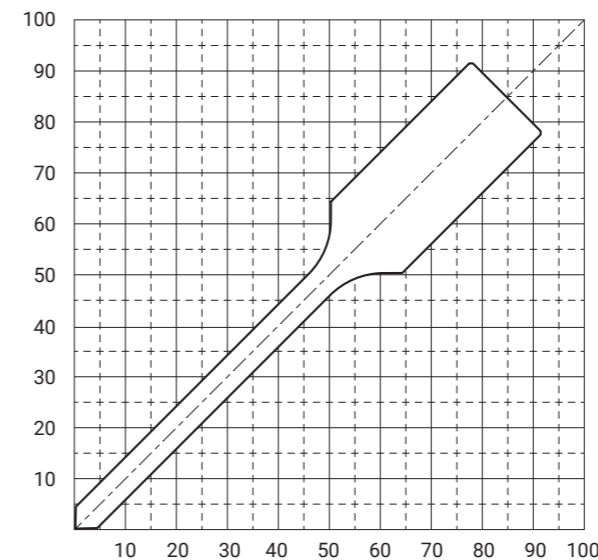

ストレートパンチ 30°

材質：SCM440 全面焼入：HRC47 ± 3

L：835mm S：415mm

K分割：800mm S分割：385mm L分割：800mm

下記価格は標準タイプ用です。
落下防止溝付、アイクランプ形状の場合はお問い合わせ下さい。

高さ (mm)	角度(α)	先端R (R)	耐圧 (ton/m)	金型タイプ	価格(円)			
					L	S	K/L分割	S分割
120	30	0.5	100	STA30A	52,000	32,000	102,000	72,000
130		5.0		STR05A	46,000	29,000	96,000	66,000
	10.0	STR10A		46,000	29,000	96,000	66,000	
120	フラット	-		STF20	42,000	27,000	92,000	70,000

■ STA30A

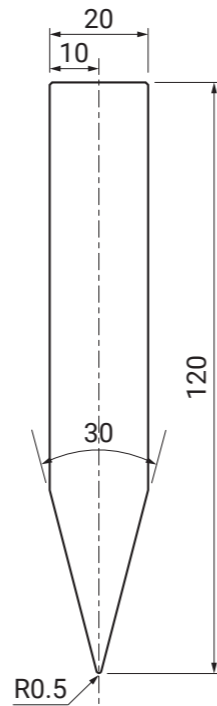
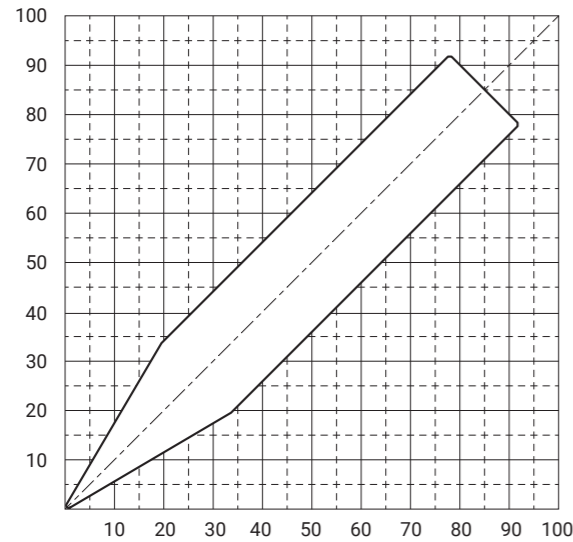

■ STR05A

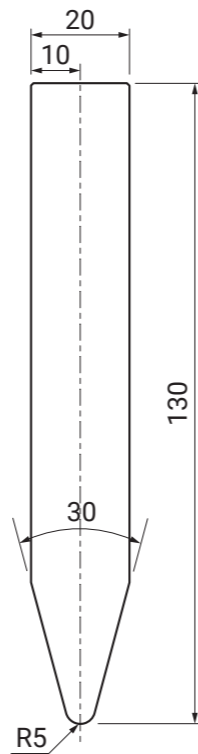
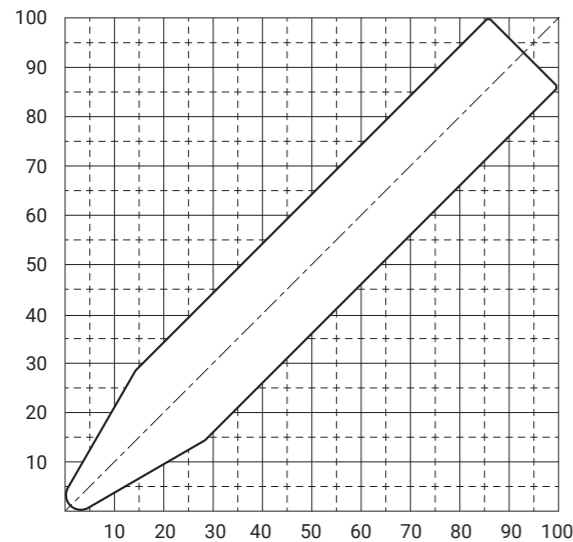

ストレートパンチ

材質：SCM440 全面焼入：HRC47 ± 3

L：835mm S：415mm

K分割：800mm S分割：385mm L分割：800mm

■ STR10A

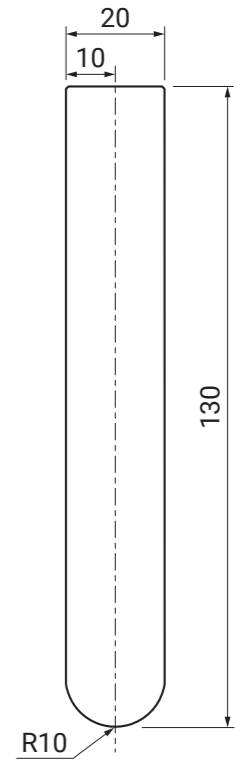
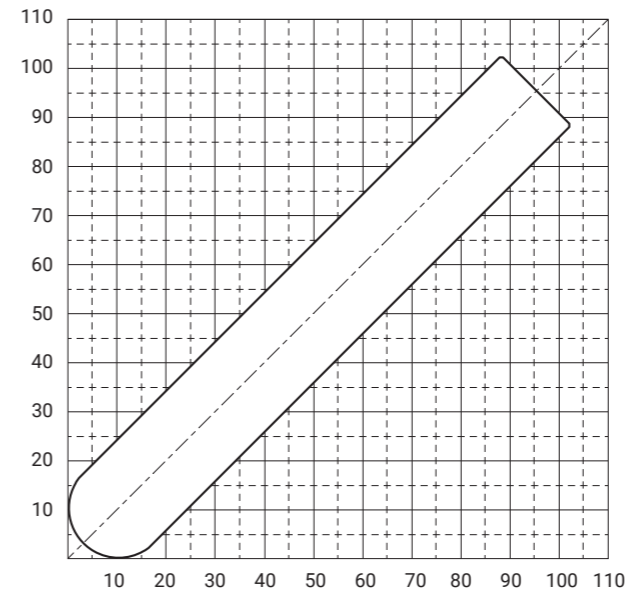

■ STF20

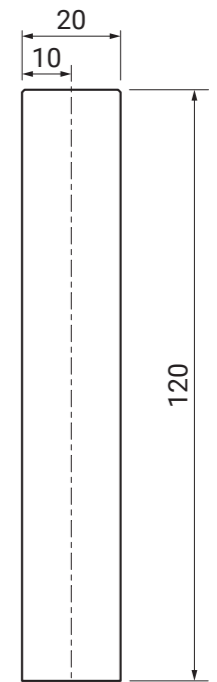
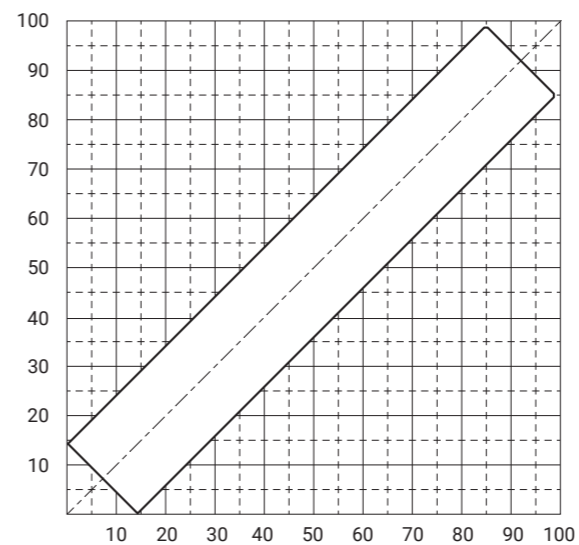

ラジアスパンチ

材質：SCM440 全面焼入：HRC47 ± 3

L：835mm S：415mm

K分割：800mm S分割：385mm L分割：800mm

下記価格は標準タイプ用です。
落下防止溝付、アイクランプ形状の場合はお問い合わせ下さい。

高さH(1) (mm)	高さH(2) (mm)	先端R (R)	耐圧 (ton/m)	金型タイプ	価格(円)		図
					L	S	
120	25	15	100	R15	47,000	29,000	i
	35	20		R20	57,000	34,000	
130	40	25		R25	66,000	40,000	ii
		30		R30	85,000	51,000	iii
		35		R35	102,000	61,000	
135	45	40		R40	110,000	66,000	

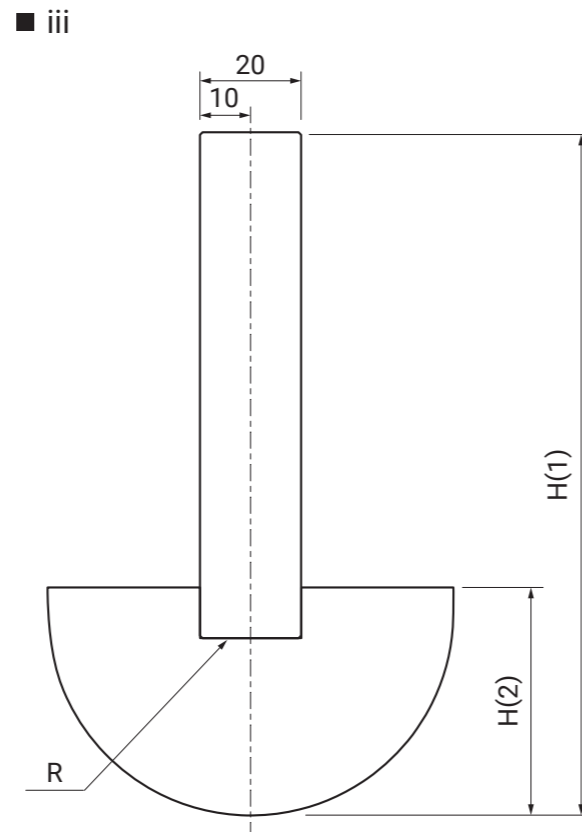
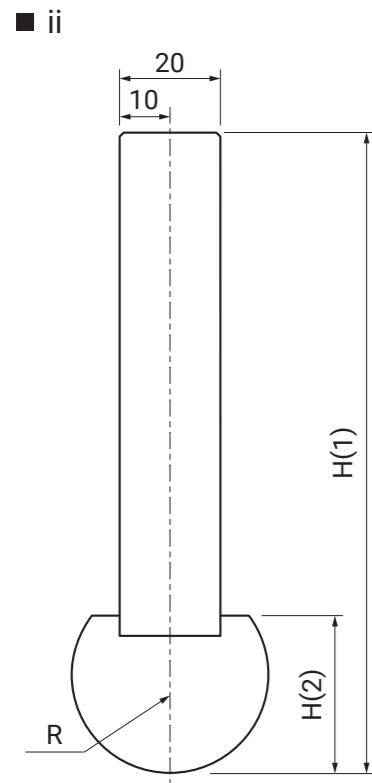
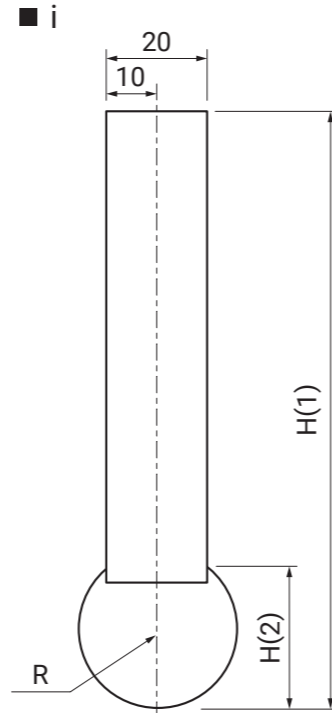

サッシ用グースネックパンチ 88°

材質：SCM440 全面焼入：HRC47 ± 3

L：835mm S：415mm

K分割：800mm S分割：385mm L分割：800mm

下記価格は標準タイプ用です。
落下防止溝付、アイクランプ形状の場合はお問い合わせ下さい。

高さ (mm)	角度(α)	先端R (R)	耐圧 (ton/m)	金型タイプ	価格(円)			
					L	S	K/L分割	S分割
120	88	0.2	35	SGN001	63,000	38,000	107,000	85,500

■ SGN001

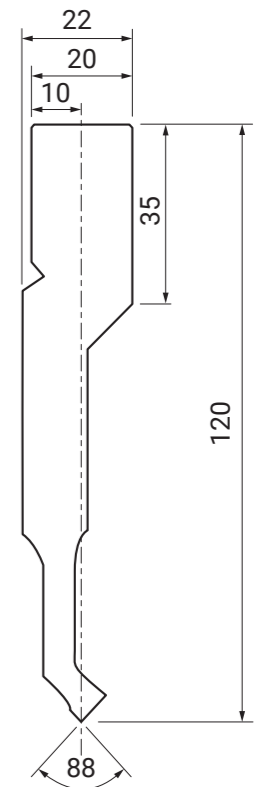
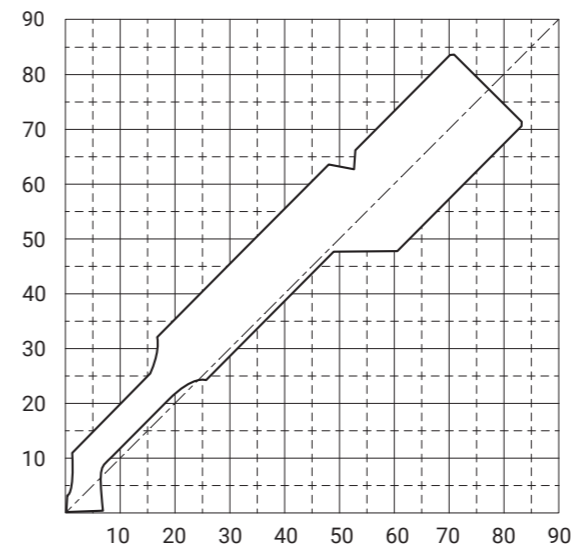

サッシ用グースネックパンチ 88°

材質：SCM440 全面焼入：HRC47 ± 3

L：835mm S：415mm

K分割：800mm S分割：385mm L分割：800mm

下記価格は標準タイプ用です。
落下防止溝付、アイクランプ形状の場合はお問い合わせ下さい。

高さ (mm)	角度(α)	先端R (R)	耐圧 (ton/m)	金型タイプ	価格(円)			
					L	S	K/L分割	S分割
120	88	0.2	50	SGN002	63,000	38,000	107,000	85,500
			40	SGN003	63,000	38,000	107,000	85,500

SGN002

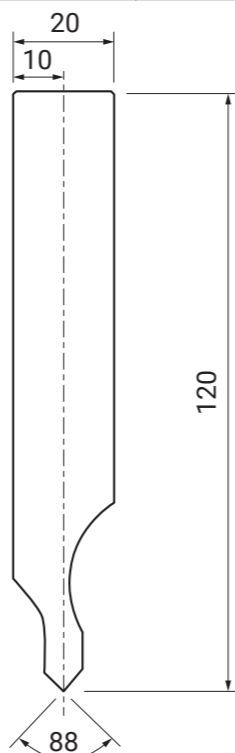
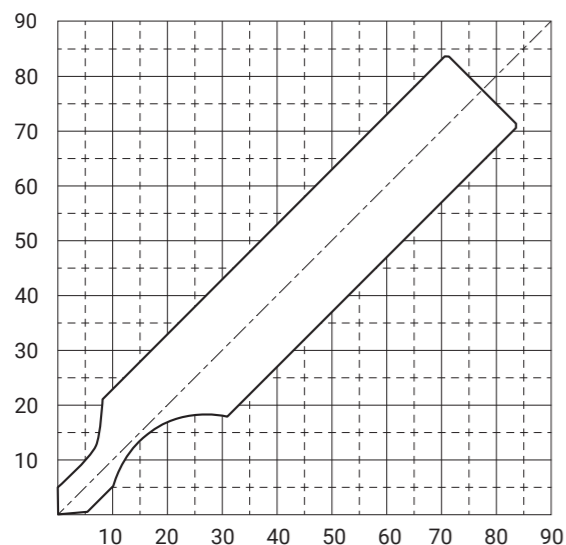

SGN003

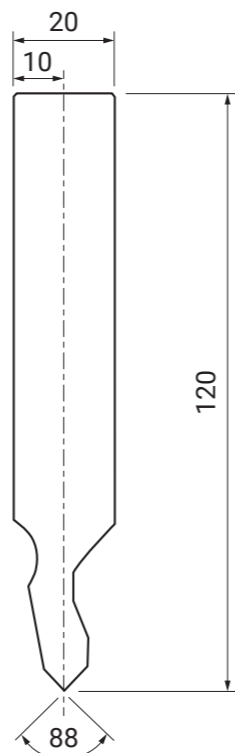
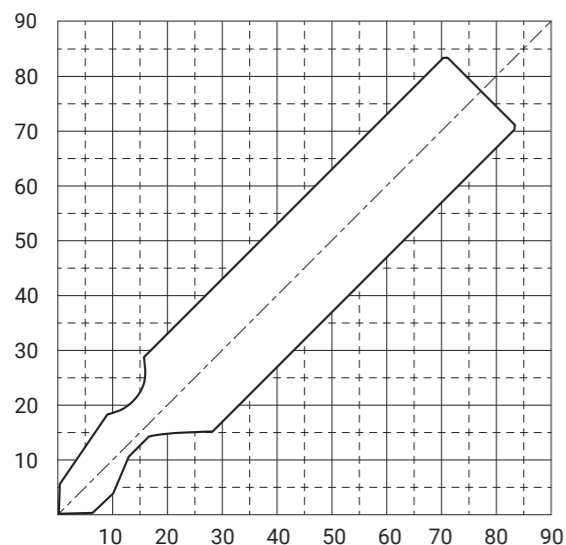

サッシ用グースネックパンチ 88°

材質：SCM440 全面焼入：HRC47 ± 3

L：835mm S：415mm

K分割：800mm S分割：385mm L分割：800mm

下記価格は標準タイプ用です。
落下防止溝付、アイクランプ形状の場合はお問い合わせ下さい。

高さ (mm)	角度(α)	先端R (R)	耐圧 (ton/m)	金型タイプ	価格(円)			
					L	S	K/L分割	S分割
218	88	0.2	17	SGN004	292,000	175,500	453,000	362,000

SGN004

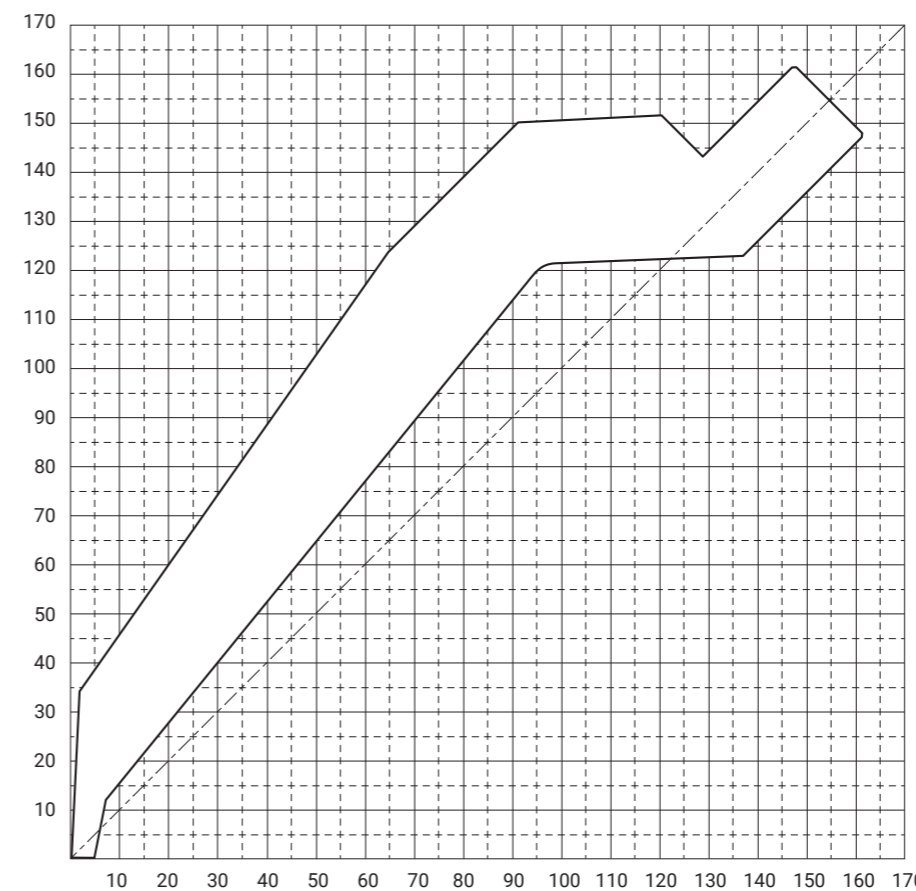

サッシ用グースネックパンチ 88°

材質：SCM440 全面焼入：HRC47 ± 3
 L：835mm S：415mm
 K分割：800mm S分割：385mm L分割：800mm

下記価格は標準タイプ用です。
 落下防止溝付、アイクランプ形状の場合はお問い合わせ下さい。

高さ (mm)	角度(α)	先端R (R)	耐圧 (ton/m)	金型タイプ	価格(円)			
					L	S	K/L分割	S分割
120	88	0.2	20	SGN006	80,000	48,000	134,000	100,000
			18	SGN008	80,000	48,000	134,000	100,000

■ SGN006

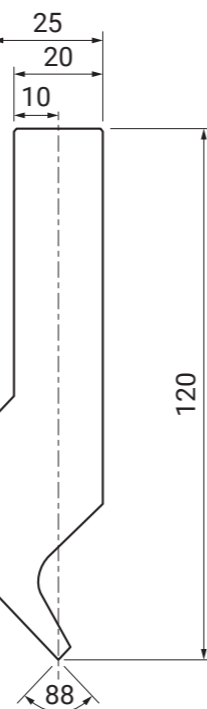
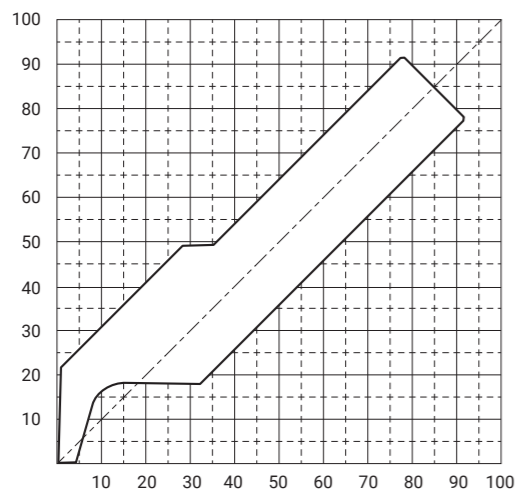

■ SGN008

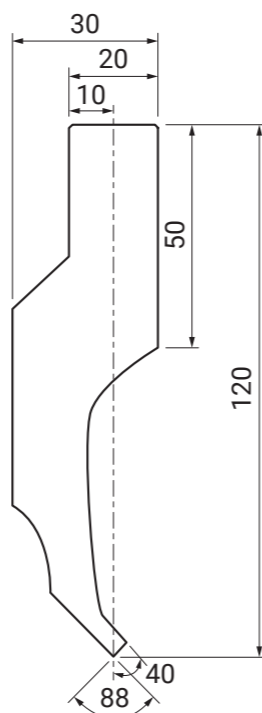
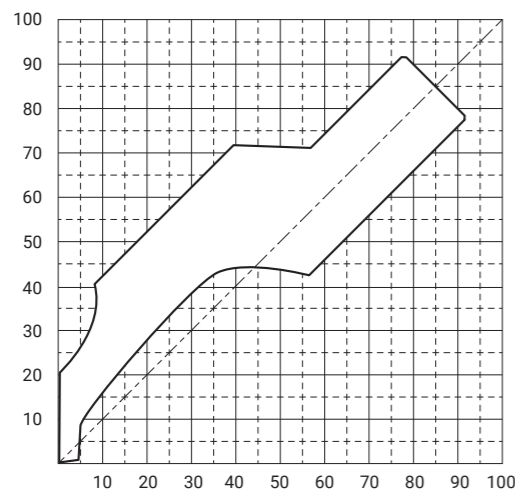

サッシ用グースネックパンチ 88°

材質：SCM440 全面焼入：HRC47 ± 3
 L：835mm S：415mm
 K分割：800mm S分割：385mm L分割：800mm

下記価格は標準タイプ用です。
 落下防止溝付、アイクランプ形状の場合はお問い合わせ下さい。

高さ (mm)	角度(α)	先端R (R)	耐圧 (ton/m)	金型タイプ	価格(円)			
					L	S	K/L分割	S分割
150	88	0.2	30	SGN009	184,000	110,000	317,000	254,000

■ SGN009

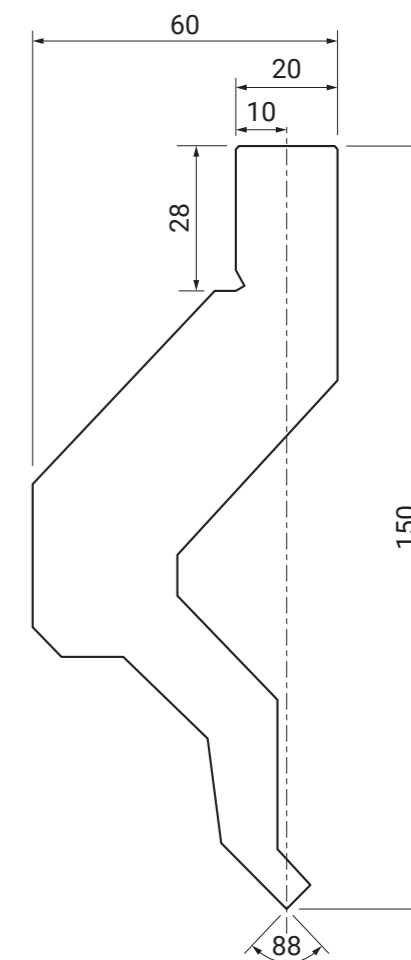
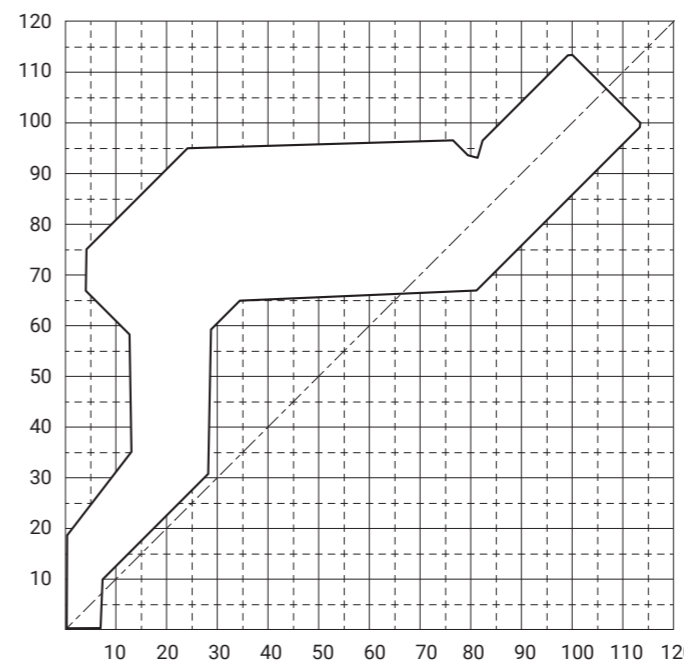

サッシ用グースネックパンチ 88°

材質：SCM440 全面焼入：HRC47 ± 3
 L：835mm S：415mm
 K分割：800mm S分割：385mm L分割：800mm

下記価格は標準タイプ用です。
 落下防止溝付、アイクランプ形状の場合はお問い合わせ下さい。

高さ (mm)	角度(α)	先端R (R)	耐圧 (ton/m)	金型タイプ	価格(円)			
					L	S	K/L分割	S分割
150	88	0.2	50	SGN010	234,000	140,000	384,000	307,000
110	30	0.5	8	SGN011	80,000	48,000	134,000	100,000
150	88	0.2	30	SGN012	220,000	132,000	317,000	254,000

■ SGN010

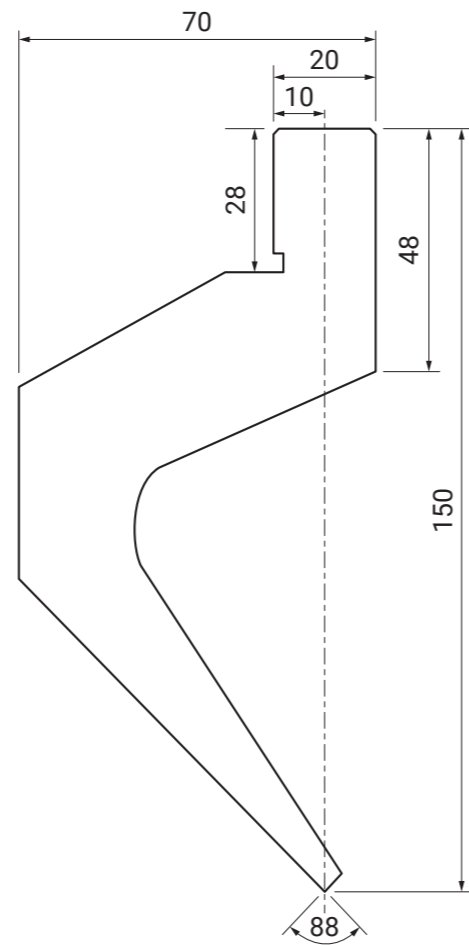
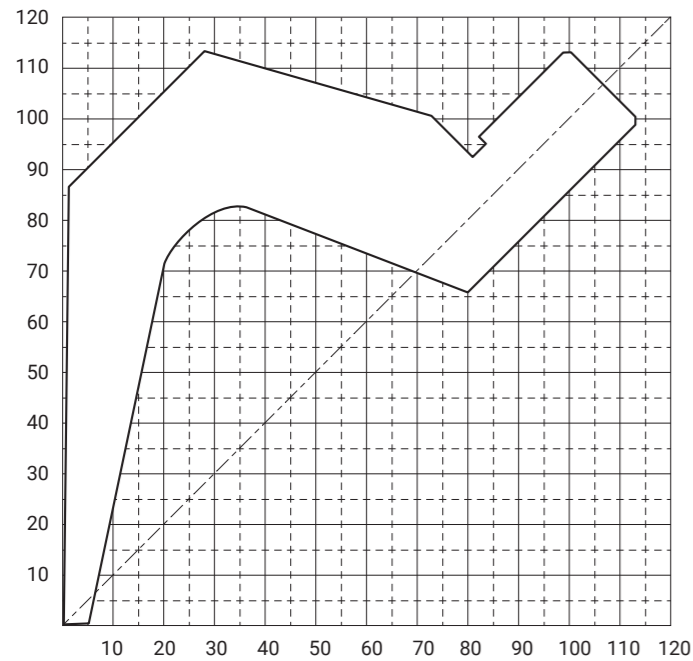

サッシ用グースネックパンチ 30° / 88°

材質：SCM440 全面焼入：HRC47 ± 3
 L：835mm S：415mm
 K分割：800mm S分割：385mm L分割：800mm

■ SGN011

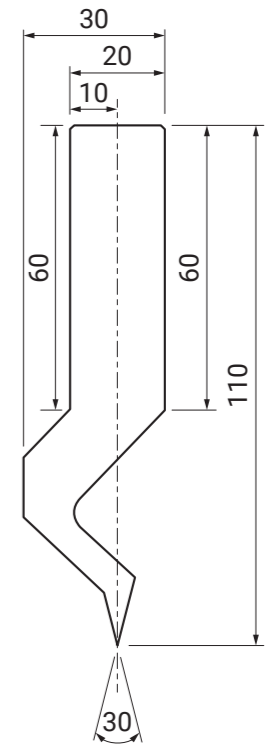
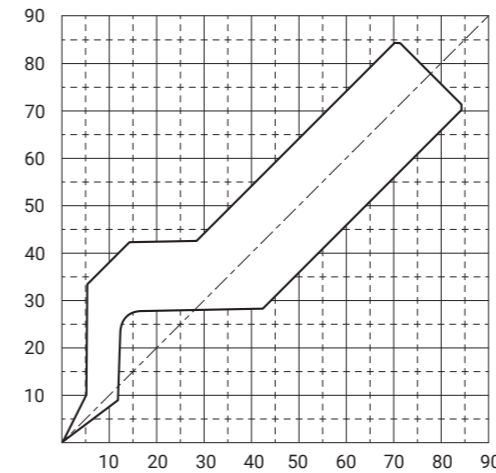

■ SGN012

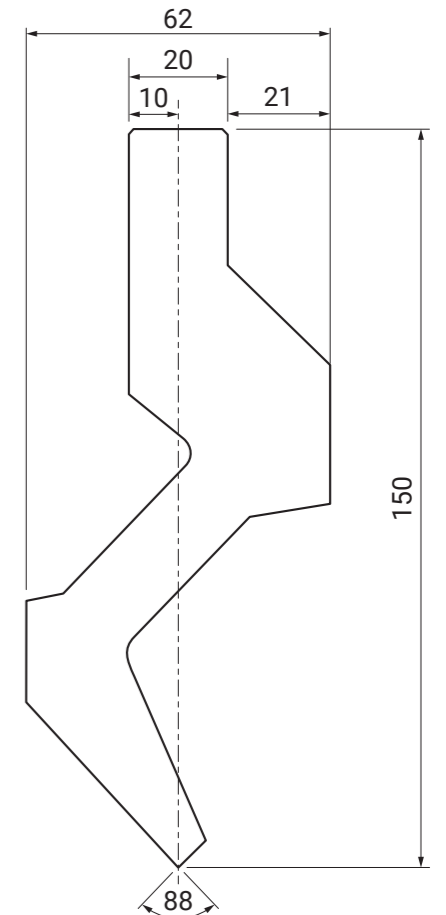
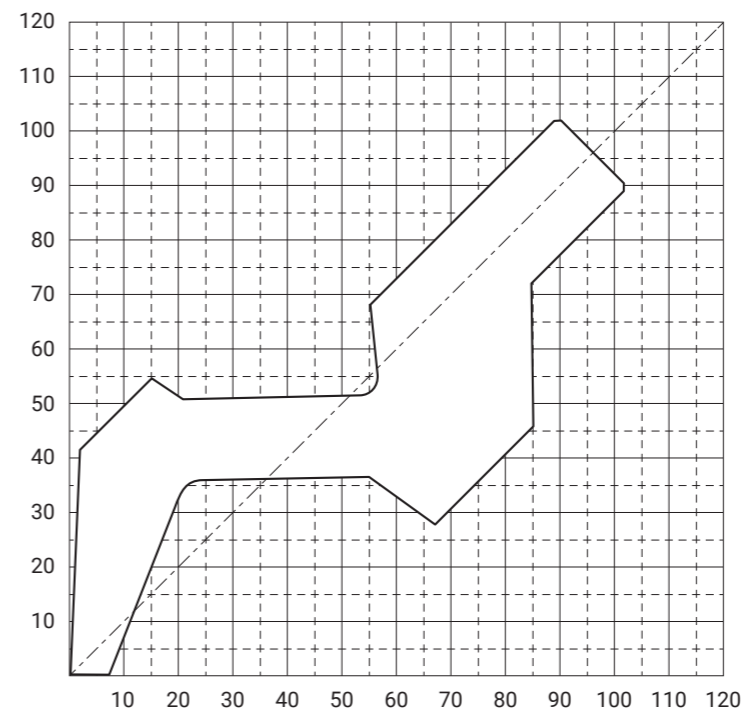

サッシ用グースネックパンチ 88°

材質：SCM440 全面焼入：HRC47 ± 3

L：835mm S：415mm

K分割：800mm S分割：385mm L分割：800mm

下記価格は標準タイプ用です。
落下防止溝付、アイクランプ形状の場合はお問い合わせ下さい。

高さ (mm)	角度(α)	先端R (R)	耐圧 (ton/m)	金型タイプ	価格(円)			
					L	S	K/L分割	S分割
170	88	0.2	40	SGN013	284,000	170,000	468,000	374,000
255			65	SGN014	481,000	289,000	800,000	642,000

■ SGN013

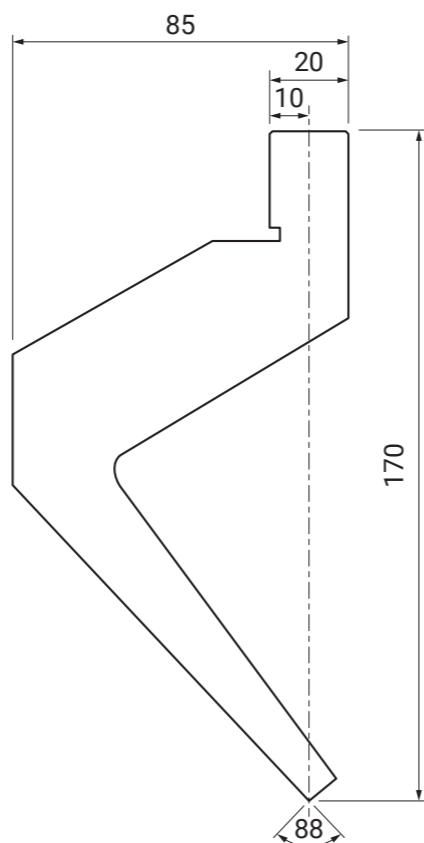
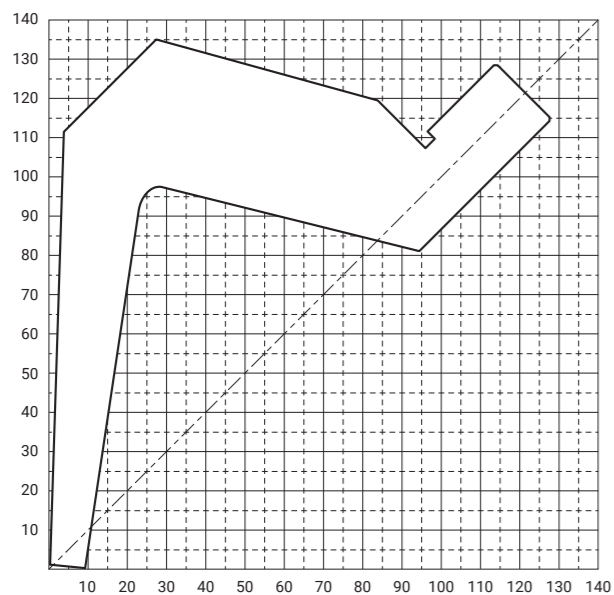

サッシ用グースネックパンチ 88°

材質：SCM440 全面焼入：HRC47 ± 3

L：835mm S：415mm

K分割：800mm S分割：385mm L分割：800mm

■ SGN014

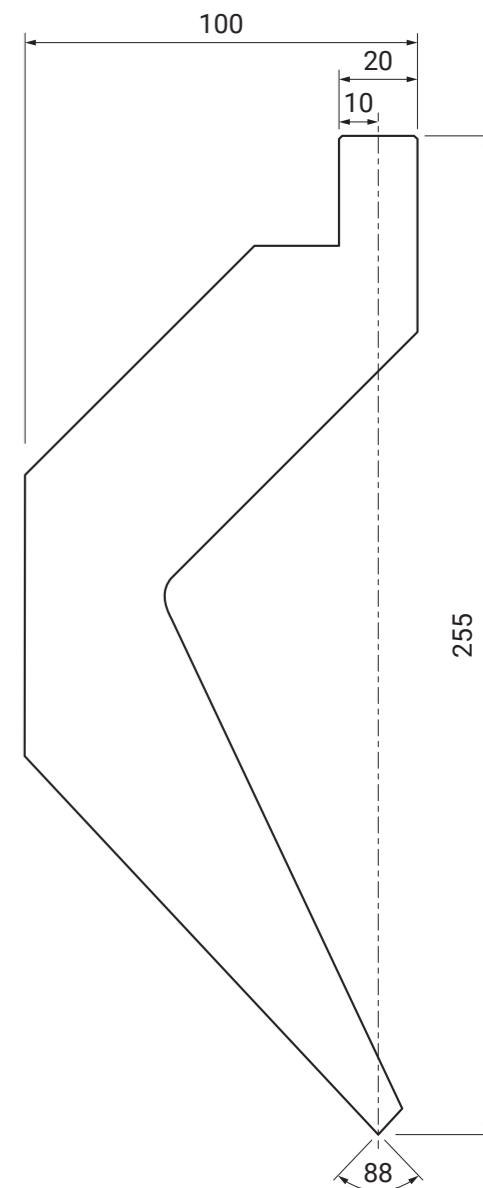
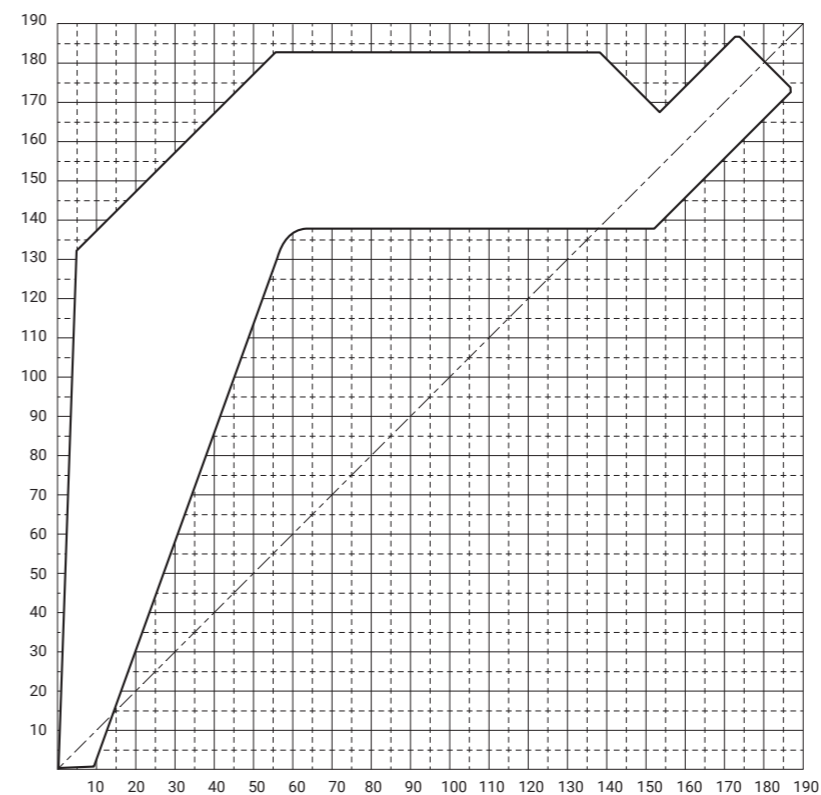

サッシ用グースネックパンチ 88°

材質：SCM440 全面焼入：HRC47 ± 3

L：835mm S：415mm

K分割：800mm S分割：385mm L分割：800mm

下記価格は標準タイプ用です。
落下防止溝付、アイクランプ形状の場合はお問い合わせ下さい。

高さ (mm)	角度(α)	先端R (R)	耐圧 (ton/m)	金型タイプ	価格(円)			
					L	S	K/L分割	S分割
170	88	0.2	70	SGN015	217,000	130,000	384,000	307,500
130			50	SGN016	128,000	77,000	246,000	197,000
204			65	SGN017	267,000	160,000	468,000	374,000

■ SGN015

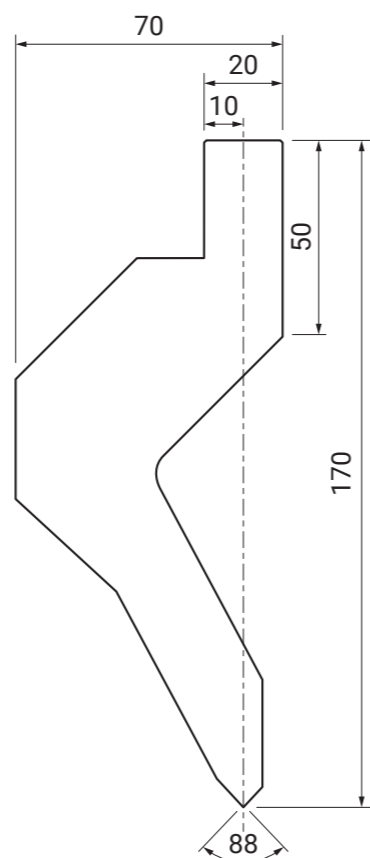
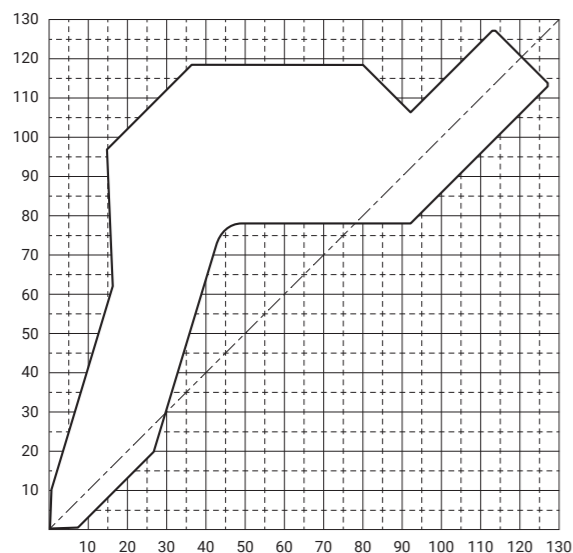

サッシ用グースネックパンチ 88°

材質：SCM440 全面焼入：HRC47 ± 3

L：835mm S：415mm

K分割：800mm S分割：385mm L分割：800mm

■ SGN016

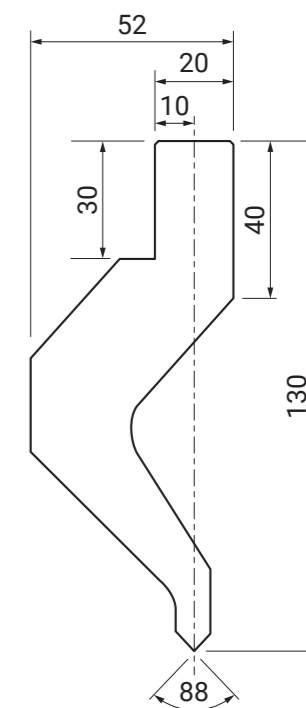
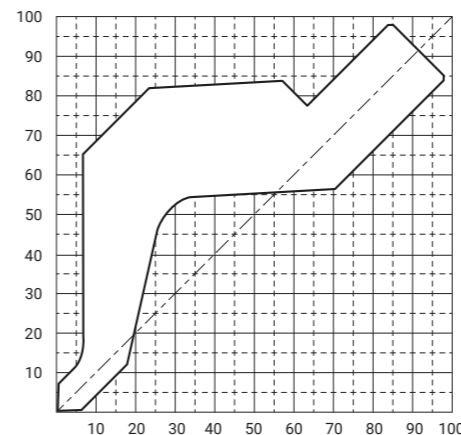

■ SGN017

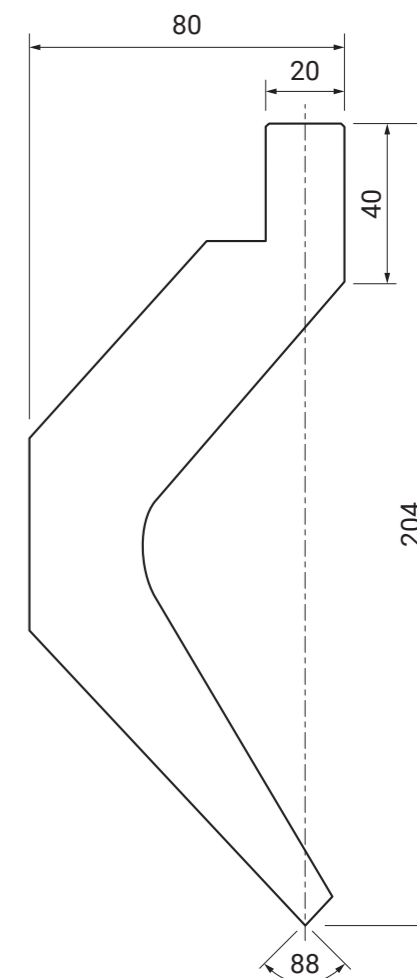
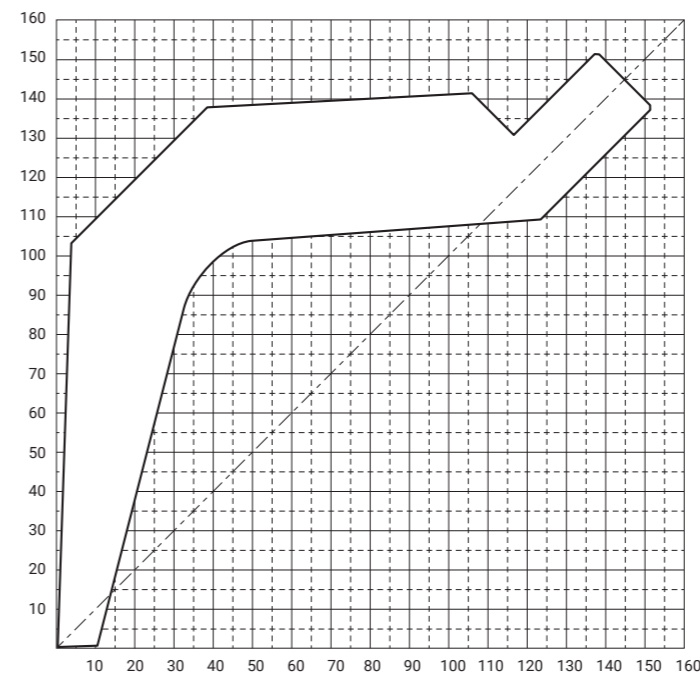

サッシ用グースネックパンチ 88°

材質：SCM440 全面焼入：HRC47 ± 3

L：835mm S：415mm

K分割：800mm S分割：385mm L分割：800mm

下記価格は標準タイプ用です。
落下防止溝付、アイクランプ形状の場合はお問い合わせ下さい。

高さ (mm)	角度(α)	先端R (R)	耐圧 (ton/m)	金型タイプ	価格(円)			
					L	S	K/L分割	S分割
235	88	0.2	65	SGN018	309,000	185,000	505,000	402,000
138			70	SGN019	98,000	59,000	184,000	147,000

■ SGN018

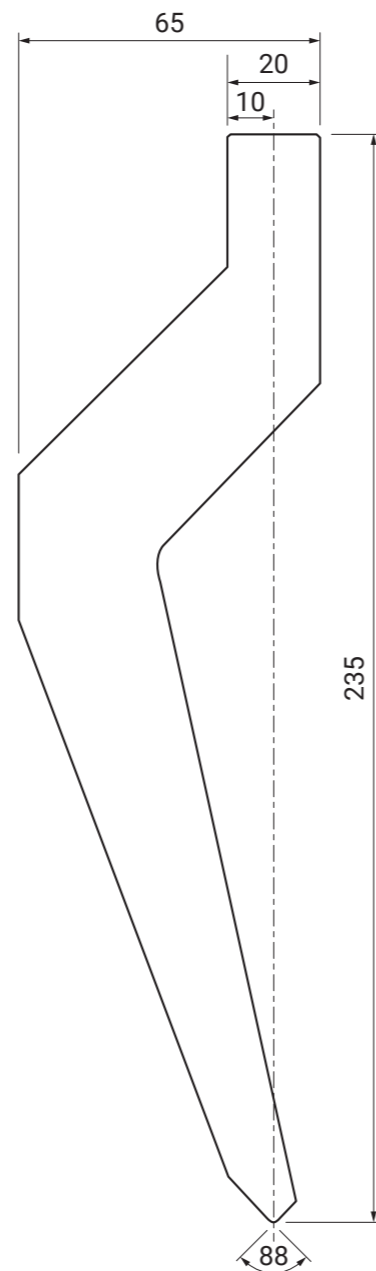
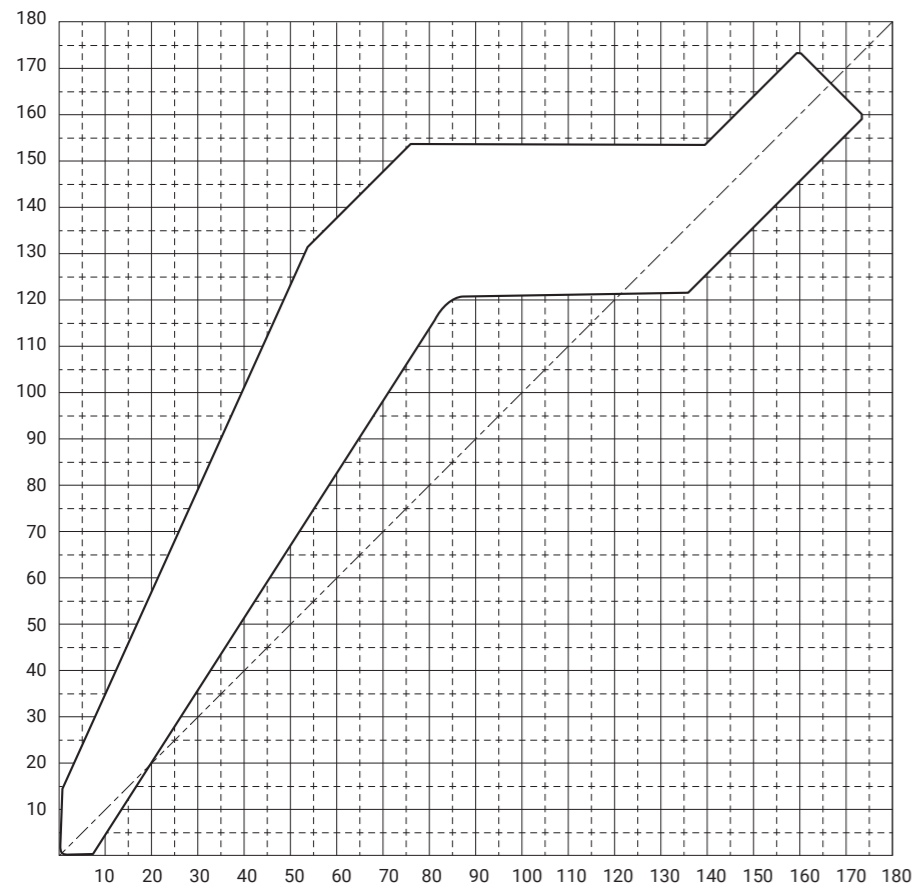

サッシ用グースネックパンチ 88°

材質：SCM440 全面焼入：HRC47 ± 3

L：835mm S：415mm

K分割：800mm S分割：385mm L分割：800mm

■ SGN019

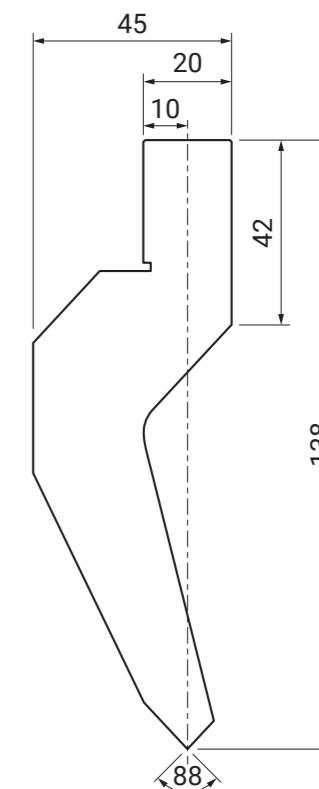
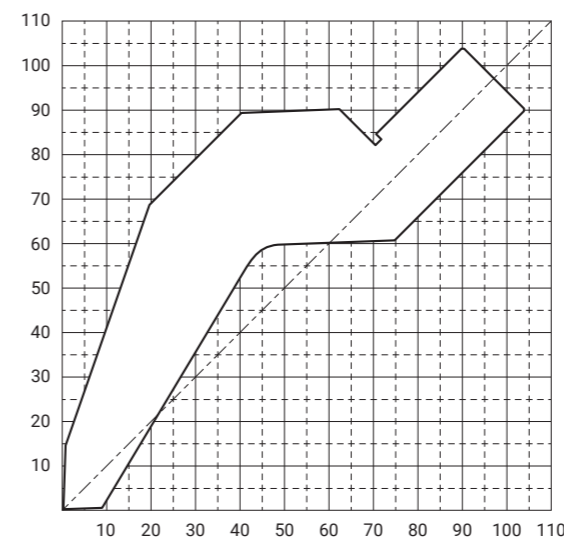

サッシ用グースネックパンチ 88°

材質：SCM440 全面焼入：HRC47 ± 3
 L：835mm S：415mm
 K分割：800mm S分割：385mm L分割：800mm

下記価格は標準タイプ用です。
 落下防止溝付、アイクランプ形状の場合はお問い合わせ下さい。

高さ (mm)	角度(α)	先端R (R)	耐圧 (ton/m)	金型タイプ	価格(円)			
					L	S	K/L分割	S分割
167	88	0.2	55	SGN020	217,000	130,000	390,000	312,000
125			70	SGN024	158,000	95,000	270,000	215,000
			50	SGN025	155,000	93,000	263,000	211,000

SGN020

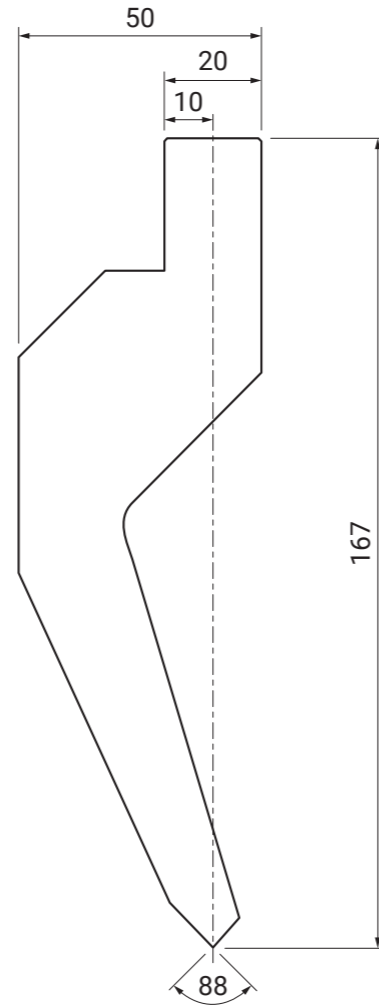
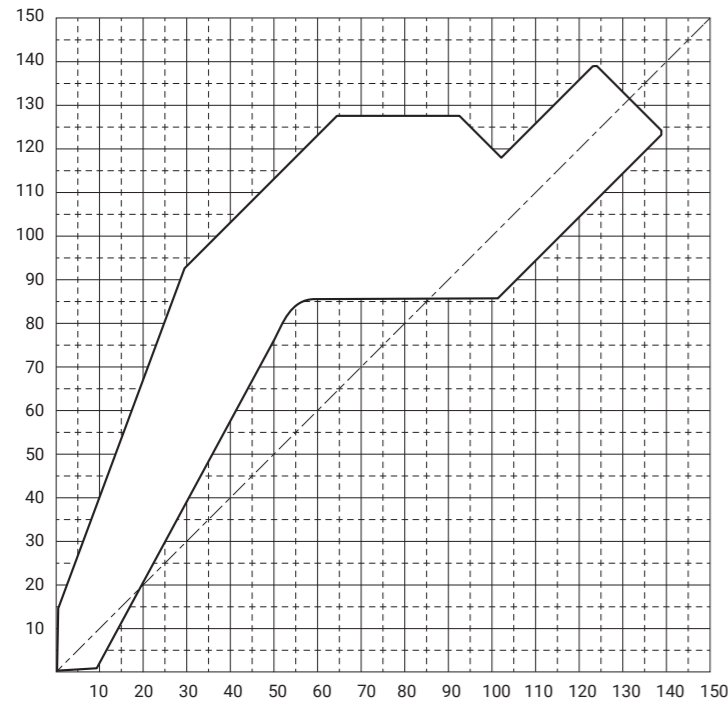

サッシ用グースネックパンチ 88°

材質：SCM440 全面焼入：HRC47 ± 3
 L：835mm S：415mm
 K分割：800mm S分割：385mm L分割：800mm

SGN024

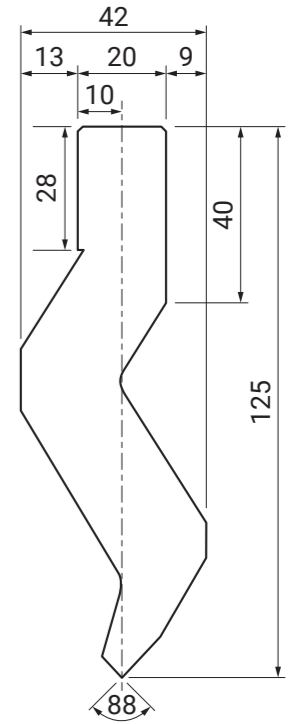
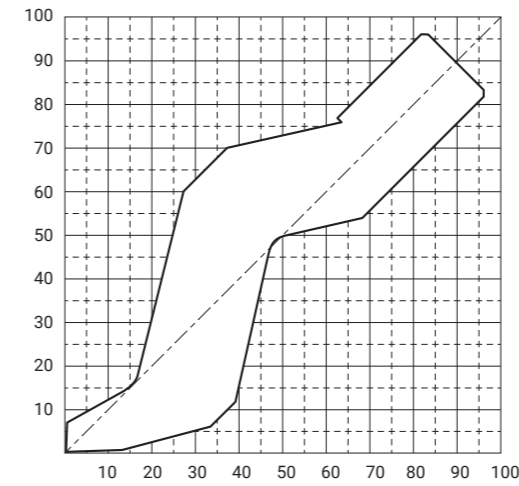

SGN025

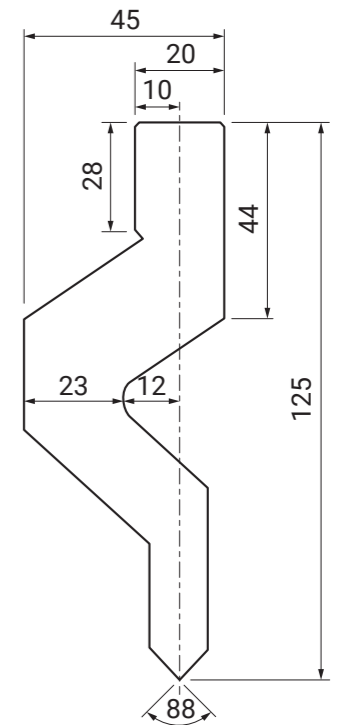
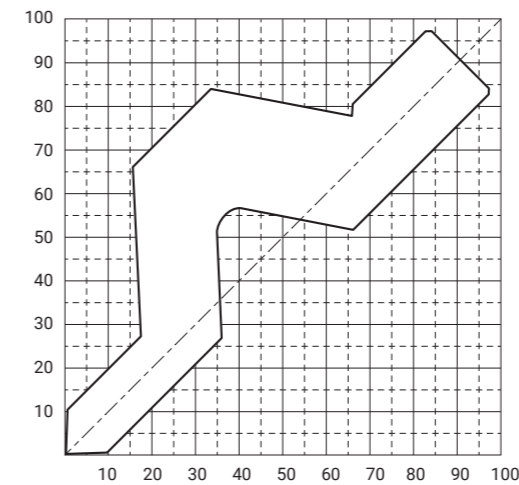

サッシ用グースネックパンチ 83° / 84°

材質：SCM440 全面焼入：HRC47 ± 3
 L：835mm S：415mm
 K分割：800mm S分割：385mm L分割：800mm

下記価格は標準タイプ用です。
 落下防止溝付、アイクランプ形状の場合はお問い合わせ下さい。

高さ (mm)	角度(α)	先端R (R)	耐圧 (ton/m)	金型タイプ	価格(円)			
					L	S	K/L分割	S分割
120	83	0.2	18	SGN026	65,000	39,000	111,000	89,000
115	84		35	SGN027	175,000	105,000	298,000	238,000

■ SGN026

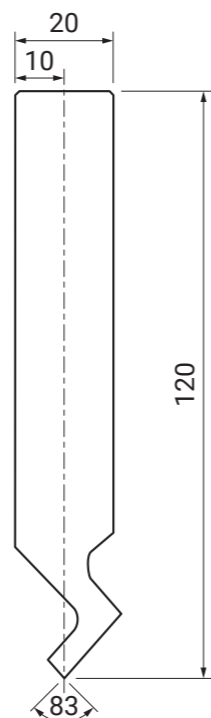
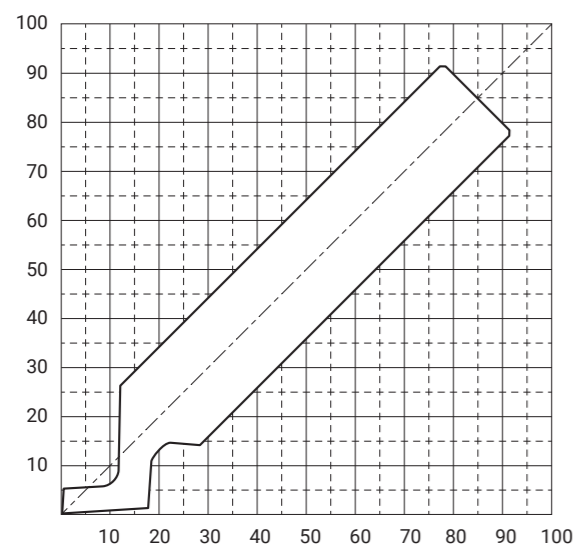

■ SGN027

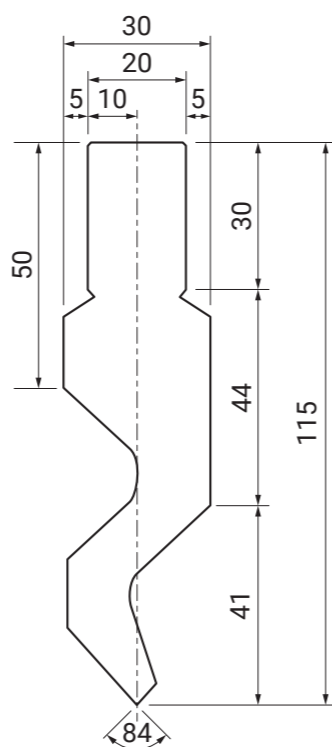
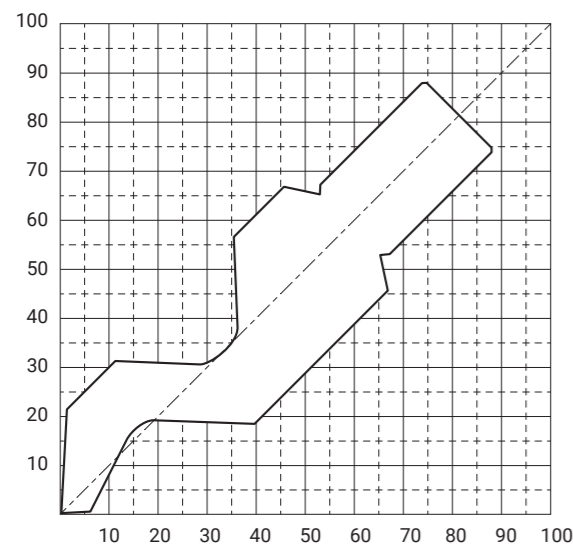

サッシ用グースネックパンチ 88°

材質：SCM440 全面焼入：HRC47 ± 3
 L：835mm S：415mm
 K分割：800mm S分割：385mm L分割：800mm

下記価格は標準タイプ用です。
 落下防止溝付、アイクランプ形状の場合はお問い合わせ下さい。

高さ (mm)	角度(α)	先端R (R)	耐圧 (ton/m)	金型タイプ	価格(円)			
					L	S	K/L分割	S分割
97	88	0.2	17	SGN029	80,000	48,000	135,000	108,000
130			18	SGN030	175,000	105,000	298,000	238,000

■ SGN029

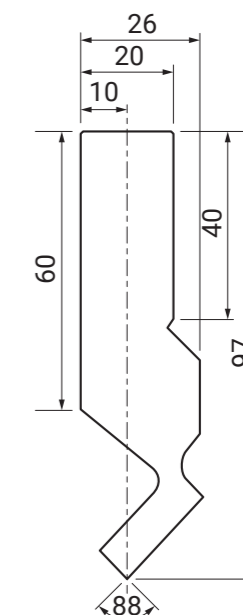
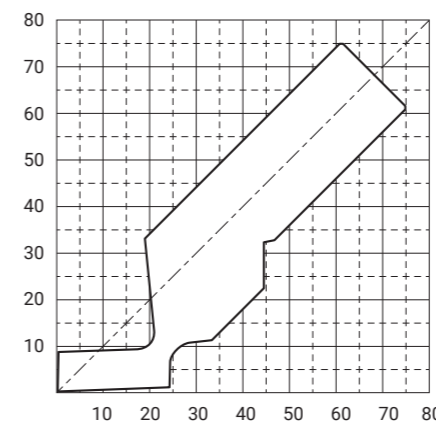

■ SGN030

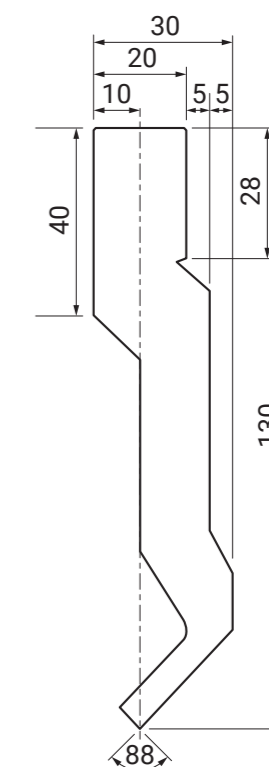
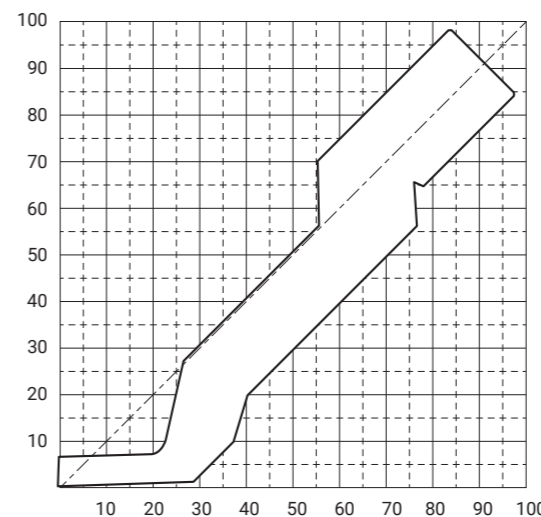

サッシ用グースネックパンチ 88°

材質：SCM440 全面焼入：HRC47 ± 3
 L：835mm S：415mm
 K分割：800mm S分割：385mm L分割：800mm

下記価格は標準タイプ用です。
 落下防止溝付、アイクランプ形状の場合はお問い合わせ下さい。

高さ (mm)	角度(α)	先端R (R)	耐圧 (ton/m)	金型タイプ	価格(円)			
					L	S	K/L分割	S分割
100	88	0.2	40	SGN031	80,000	48,000	135,000	108,000
180			70	SGN032	275,000	165,000	467,000	373,000

■ SGN031

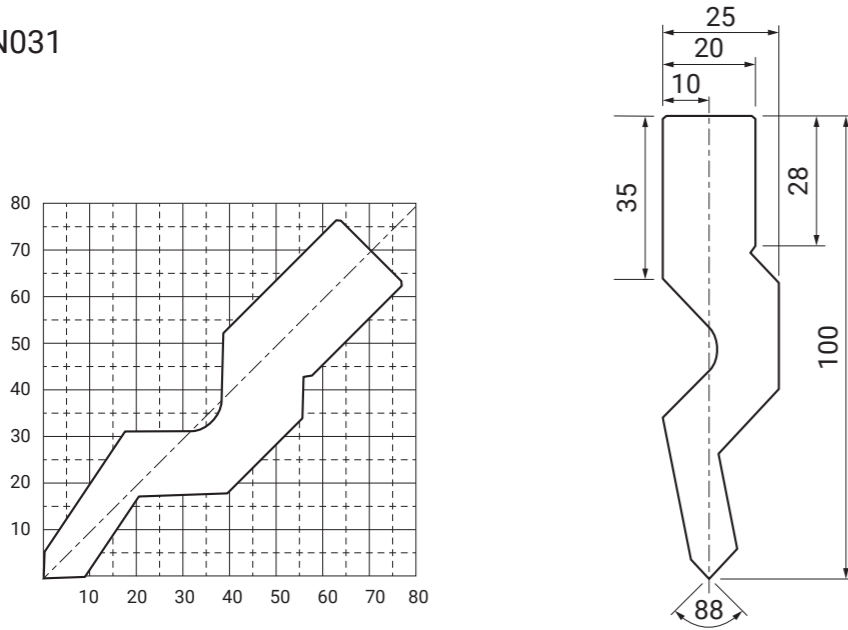

■ SGN032

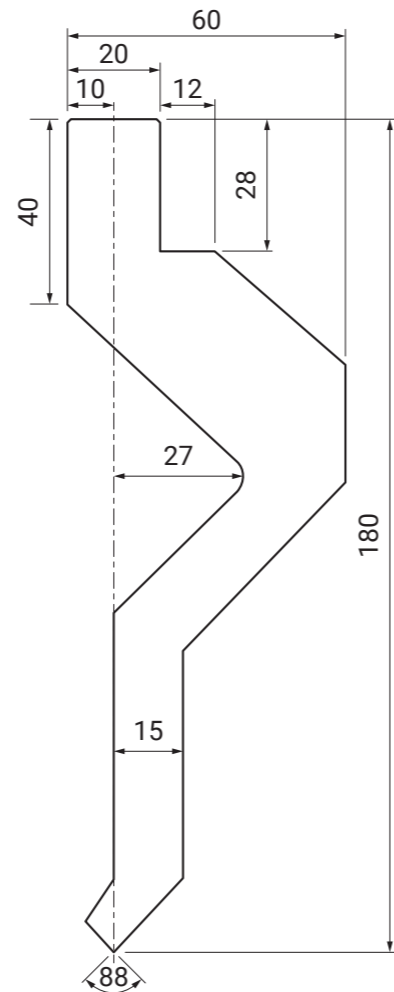
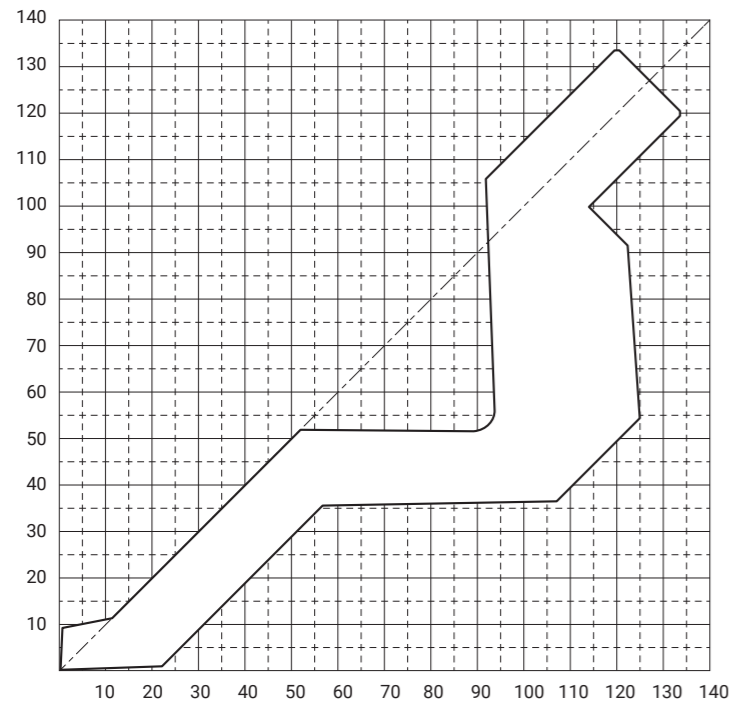

ステンレス・アルミ用 グースネックパンチ 84°

材質：SCM440 全面焼入：HRC47 ± 3
 L：835mm S：415mm
 K分割：800mm S分割：385mm L分割：800mm

下記価格は標準タイプ用です。
 落下防止溝付、アイクランプ形状の場合はお問い合わせ下さい。

高さ (mm)	角度(α)	先端R (R)	耐圧 (ton/m)	金型タイプ	価格(円)			
					L	S	K/L分割	S分割
96.5	84	0.2	70	GN0284A	44,000	28,000	94,000	68,000
114.5				GN1084A	90,000	51,000	140,000	120,000

■ GN0284A

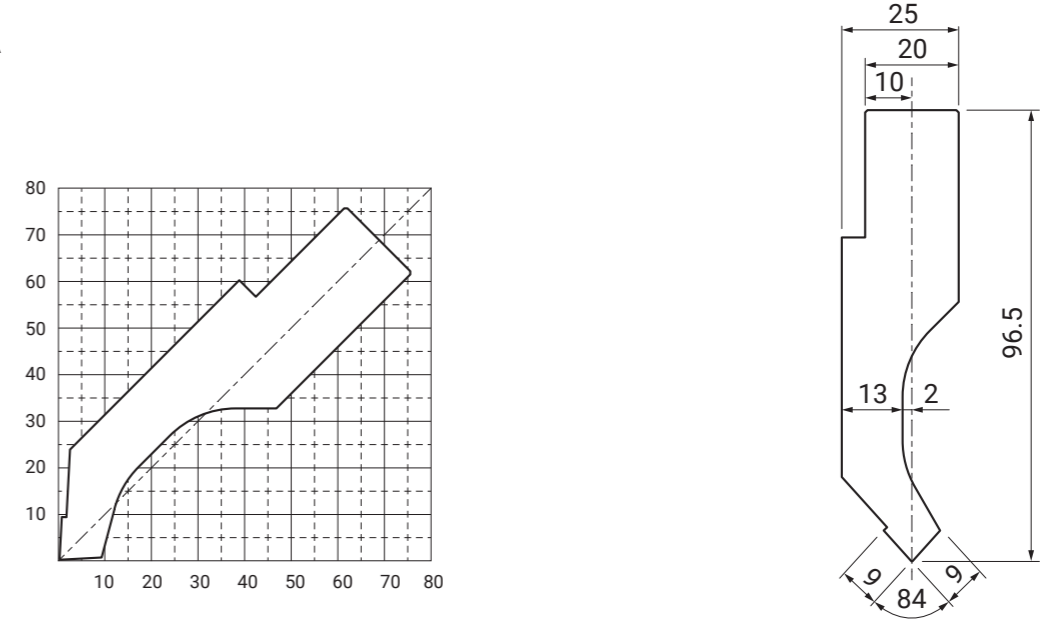

■ GN1084A

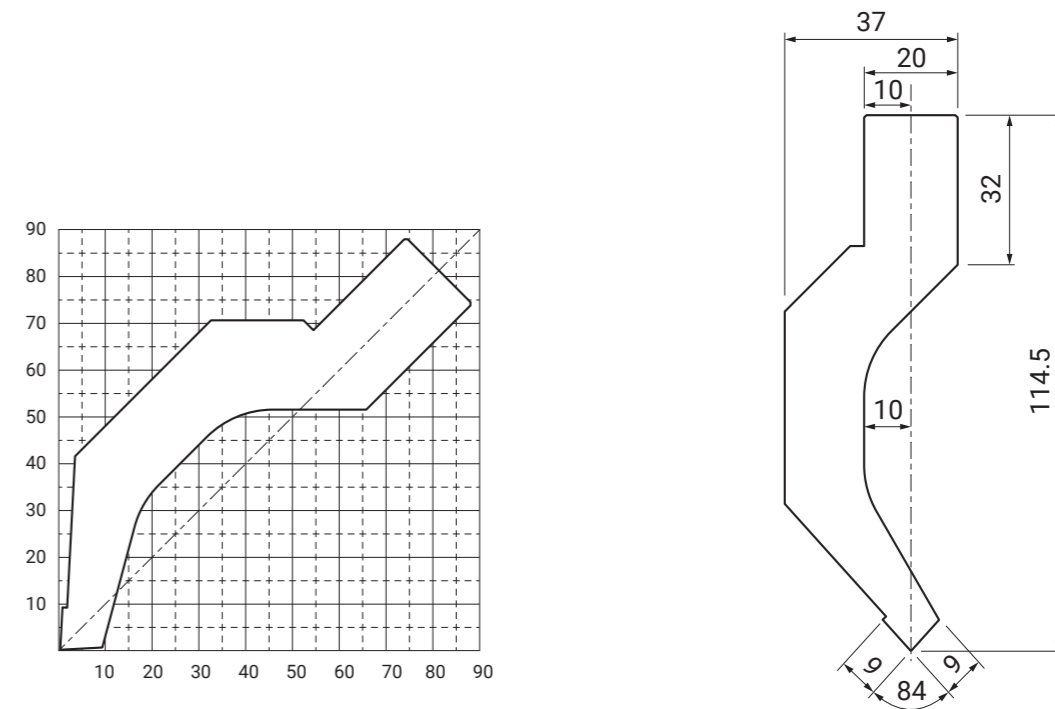

ステンレス・アルミ用 グースネックパンチ 84°

材質：SCM440 全面焼入：HRC47 ± 3

L：835mm S：415mm

K分割：800mm S分割：385mm L分割：800mm

下記価格は標準タイプ用です。
落下防止溝付、アイクランプ形状の場合はお問い合わせ下さい。

高さ (mm)	角度(α)	先端R (R)	耐圧 (ton/m)	金型タイプ	価格(円)			
					L	S	K/L分割	S分割
129.5	84	0.2	70	GN2084A	118,000	66,000	168,000	185,000
96.5			45	GN0284T	44,000	28,000	94,000	68,000

■ GN2084A

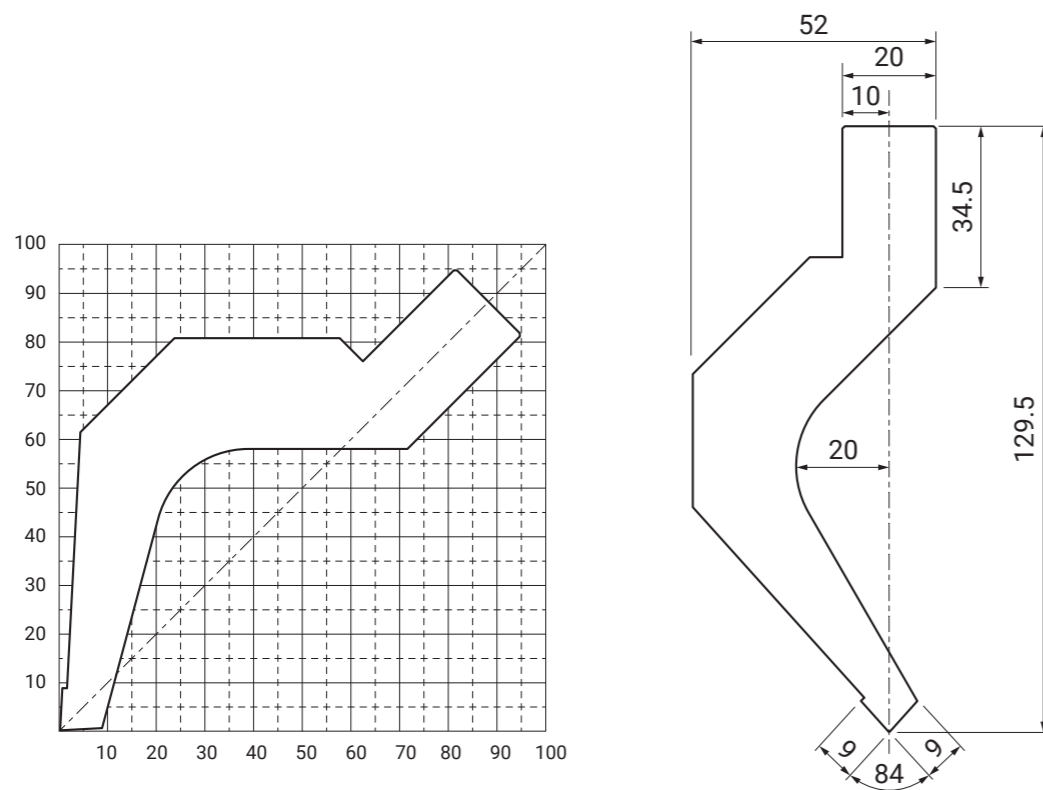

■ GN0284T

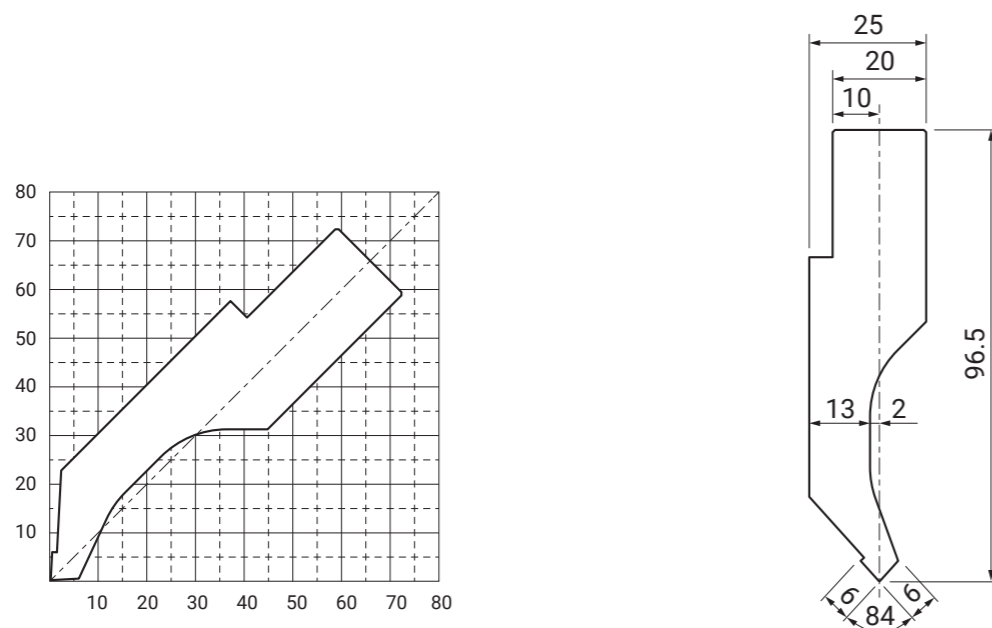

ステンレス・アルミ用 グースネックパンチ 84°

材質：SCM440 全面焼入：HRC47 ± 3

L：835mm S：415mm

K分割：800mm S分割：385mm L分割：800mm

下記価格は標準タイプ用です。
落下防止溝付、アイクランプ形状の場合はお問い合わせ下さい。

高さ (mm)	角度(α)	先端R (R)	耐圧 (ton/m)	金型タイプ	価格(円)			
					L	S	K/L分割	S分割
114.5	84	0.2	45	GN1084T	90,000	51,000	140,000	120,000
129.5				GN2084T	118,000	66,000	168,000	185,000

■ GN1084T

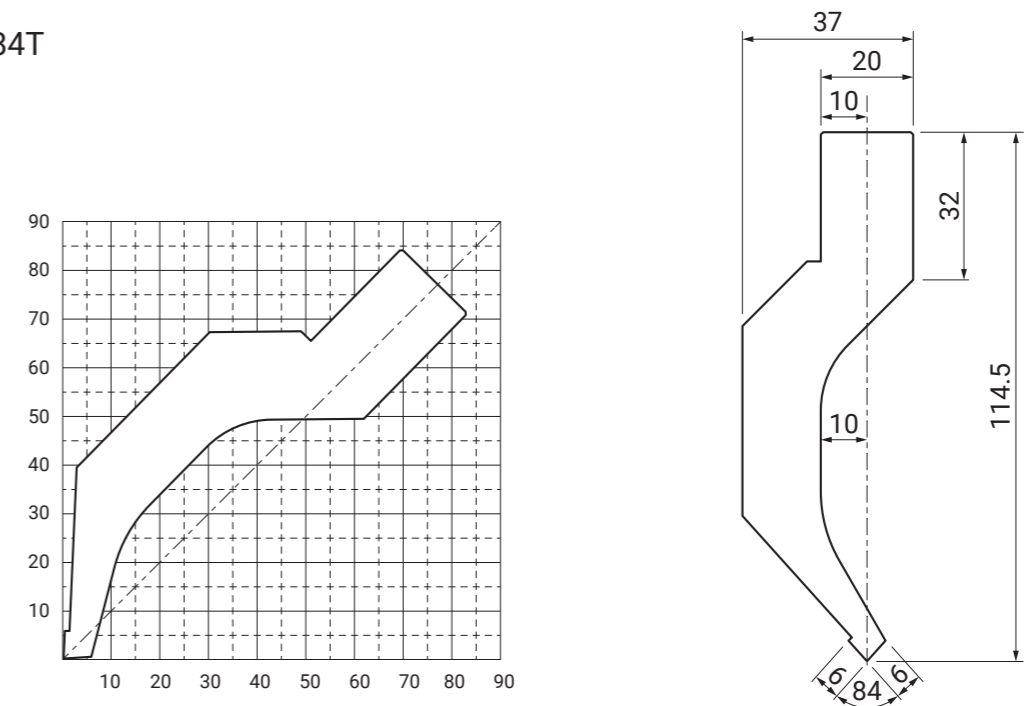

■ GN2084T

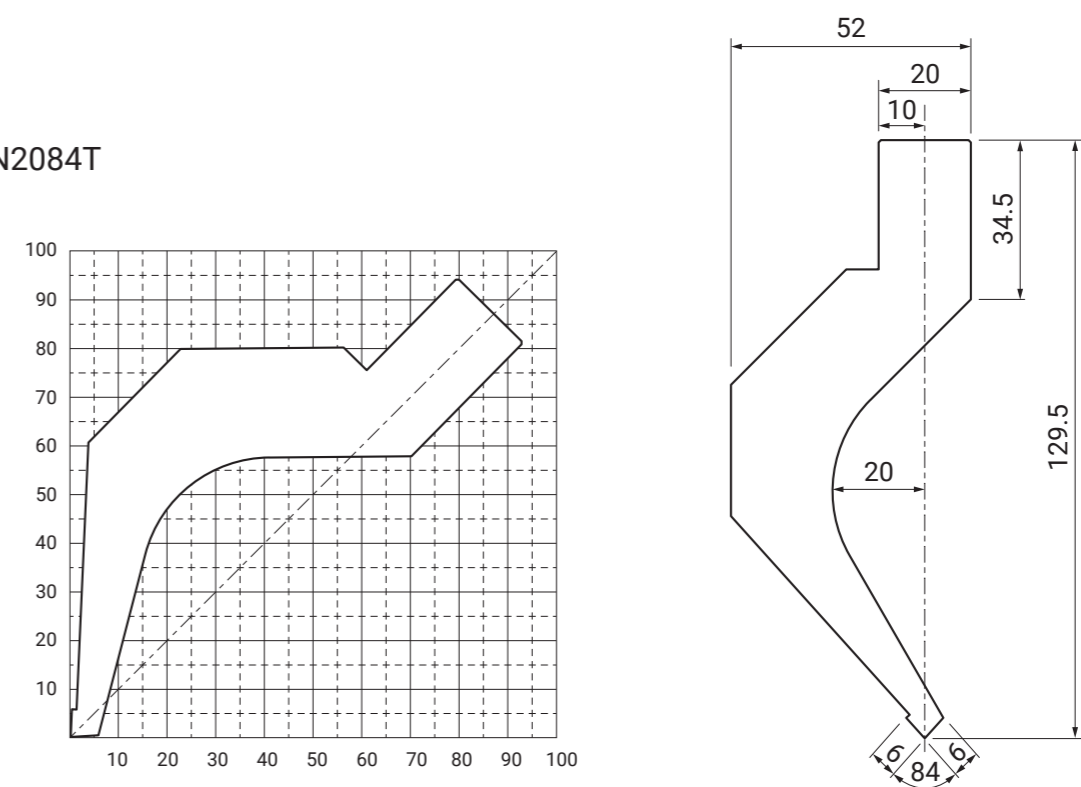

ステンレス・アルミ用 1Vダイ / 2V同芯ダイ 84°

材質：SCM440 全面焼入：HRC47 ± 3

L：835mm S：415mm

L分割：800mm S分割：385mm

V幅 (mm)	角度(α)	肩R (R)	幅(W) (mm)	高さ(H) (mm)	耐圧 (ton/m)	金型タイプ	価格(円)	
							L	S
6	84	2.0	14	36	70	1V0684A	28,000	20,000
8		1V0884A				28,000	20,000	
10		1V1084A	28,000			20,000		
12		1V1284A	28,000			20,000		

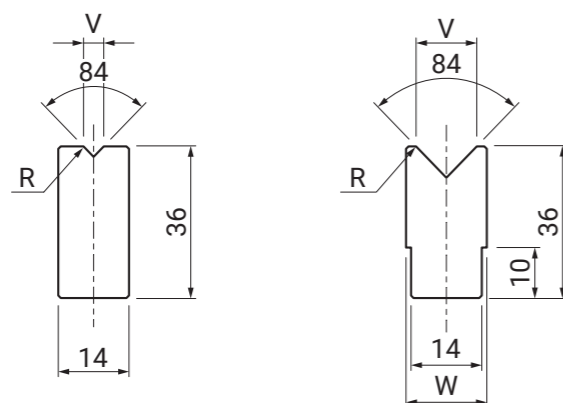

V幅(1) (mm)	V幅(2) (mm)	角度(α)	肩R		幅(W) (mm)	高さ(H) (mm)	耐圧 (ton/m)	金型タイプ	価格(円)			
			R(1)	R(2)					L	S	L分割	S分割
6	10	84	2.0	3.0	39	24.5	70	2V061084AB2	64,000	38,000	104,000	83,200
8	14		2.0	3.5	42			2V081484AB2	64,000	38,000	104,000	83,200
12	16		3.5	3.5	45			2V121684AB2	64,000	38,000	104,000	83,200
6	10	84	2.0	3.0	39	34.5	70	2V061084AB3	68,000	40,000	108,000	86,400
8	14		3.0	3.5	42			2V081484AB3	68,000	40,000	108,000	86,400
12	16		3.5	3.5	45			2V121684AB3	68,000	40,000	108,000	86,400
6	10	84	2.0	3.0	39	44.5	70	2V061084AB4	72,000	42,000	112,000	89,600
8	14		3.0	3.5	42			2V081484AB4	72,000	42,000	112,000	89,600
12	16		3.5	3.5	45			2V121684AB4	72,000	42,000	112,000	89,600

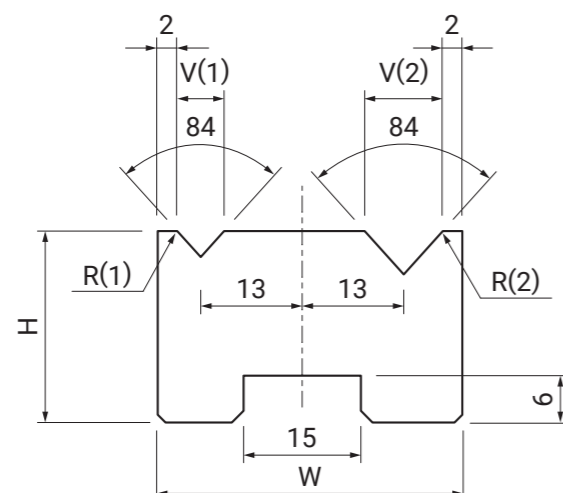

1Vダイ 88° / 90°

材質：SCM440 全面焼入：HRC47 ± 3

L：835mm S：415mm

V幅 (mm)	角度(α)	肩R (R)	幅(W) (mm)	高さ(H) (mm)	耐圧 (ton/m)	金型タイプ	価格(円)	
							L	S
4	88	1.0	14	30	70	1V048A	28,000	20,000
6						1V068A	28,000	20,000
8						1V088A	28,000	20,000
10		1.5	16	1V108A	28,000	20,000		
12			18	1V128A	28,000	20,000		
16			22	36	1V168A	32,000	22,000	

4	90	1.0	14	30	70	1V04C	28,000	20,000
6						1V06C	28,000	20,000
8						1V08C	28,000	20,000
10		1.5	16	1V10C	28,000	20,000		
12			18	1V12C	28,000	20,000		
16			22	36	1V16C	32,000	22,000	

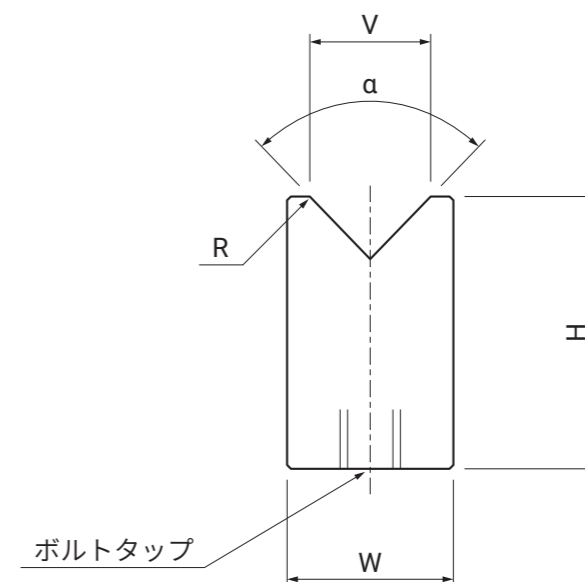

1V 分割ダイ 88° / 90°

材質：SCM440 全面焼入：HRC47 ± 3

L：835mm S：415mm

L分割：800mm S分割：385mm

V幅 (mm)	角度(α)	肩R (R)	幅(W) (mm)	高さ(H) (mm)	耐圧 (ton/m)	金型タイプ	価格(円)				図
							L	S	L分割	S分割	
4	88	0.2	14	30	30	1V04FAB	38,000	25,000	78,000	64,000	i
6		0.5			35	1V06FAB	38,000	25,000	78,000	64,000	
8		1.0			45	1V08FAB	38,000	25,000	78,000	64,000	
4	88	1.0	14	30	70	1V048AB	38,000	25,000	78,000	64,000	ii
6						1V068AB	38,000	25,000	78,000	64,000	
8						1V088AB	38,000	25,000	78,000	64,000	
10		1.5	16			1V108AB	38,000	25,000	78,000	64,000	iii
12						1V128AB	42,000	27,000	82,000	64,000	
14						1V148AB	42,000	27,000	82,000	64,000	
16	1V168AB	42,000	27,000	82,000	64,000						
4	90	0.2	14	30	30	1V04FCB	38,000	25,000	78,000	64,000	i
6		0.5			35	1V06FCB	38,000	25,000	78,000	64,000	
8		1.0			45	1V08FCB	38,000	25,000	78,000	64,000	
4	90	1.0	14	30	70	1V04CB	38,000	25,000	78,000	64,000	ii
6						1V06CB	38,000	25,000	78,000	64,000	
8						1V08CB	38,000	25,000	78,000	64,000	
10		1.5	16			1V10CB	38,000	25,000	78,000	64,000	iii
12						1V12CB	42,000	27,000	82,000	64,000	
14						1V14CB	42,000	27,000	82,000	64,000	
16	1V16CB	42,000	27,000	82,000	64,000						

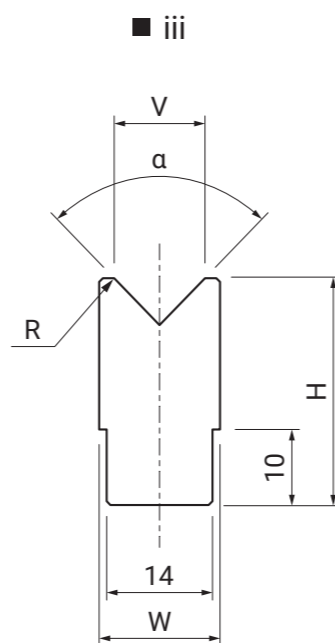
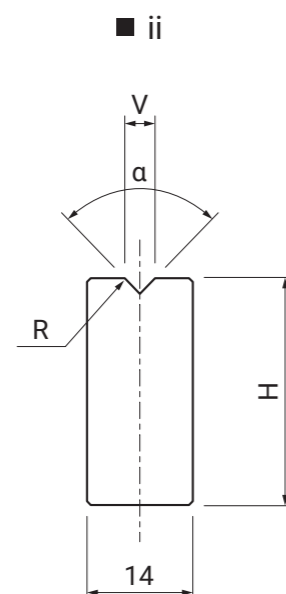
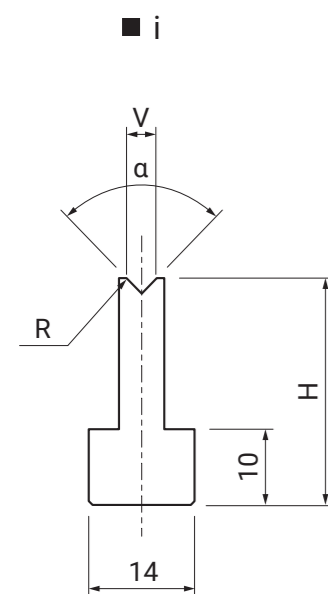

1V ダイ 85°

材質：SCM440 全面焼入：HRC47 ± 3

L：835mm S：415mm

V幅 (mm)	角度(α)	肩R (R)	幅(W) (mm)	高さ(H) (mm)	耐圧 (ton/m)	金型タイプ	価格(円)				図
							L	S	L分割	S分割	
32	85	4.0	49	46	70	1V325DB	64,000	38,000	104,000	73,000	i
36						1V365DB	64,000	38,000	104,000	73,000	
40						1V405DB	64,000	38,000	104,000	73,000	
25	85	3.0	60	60	100	1 V 2 5	50,000	31,000	-	-	ii
32		4.0				1 V 3 2	50,000	31,000	-	-	
40		5.0				1 V 4 0	50,000	31,000	-	-	
50						1 V 5 0	50,000	31,000	-	-	
63						1 V 6 3	80,000	46,000	-	-	iii

材質：S50C(高周波焼入れ)

全面焼入：HRC47 ± 3

L：835mm S：415mm

V幅 (mm)	角度(α)	肩R (R)	幅(W) (mm)	高さ(H) (mm)	耐圧 (ton/m)	金型タイプ	価格(円)				図
							L	S	L分割	S分割	
80	85	8.0	95	95	100	1 V 8 0	100,000	56,000	-	-	iii
100		10.0	125	100		1 V 1 0 0	150,000	81,000	-	-	

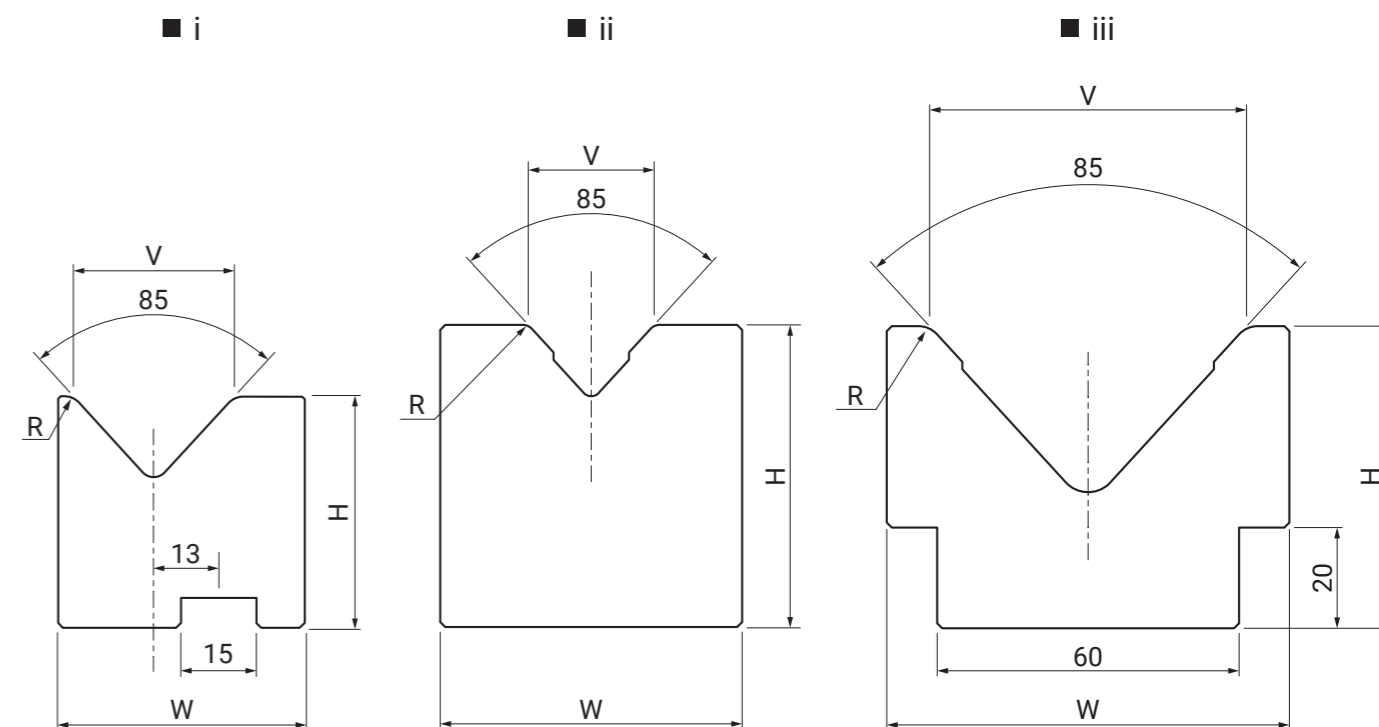

1V ダイ 85°

材質：S50C(高周波焼入れ)

全面焼入：HRC52-55

L：835mm S：415mm

V幅 (mm)	角度(α)	肩R (R)	幅(W) (mm)	高さ(H) (mm)	耐圧 (ton/m)	金型タイプ	価格(円)	
							L	S
125	85	12.0	155	125	150	1V125	220,000	116,000

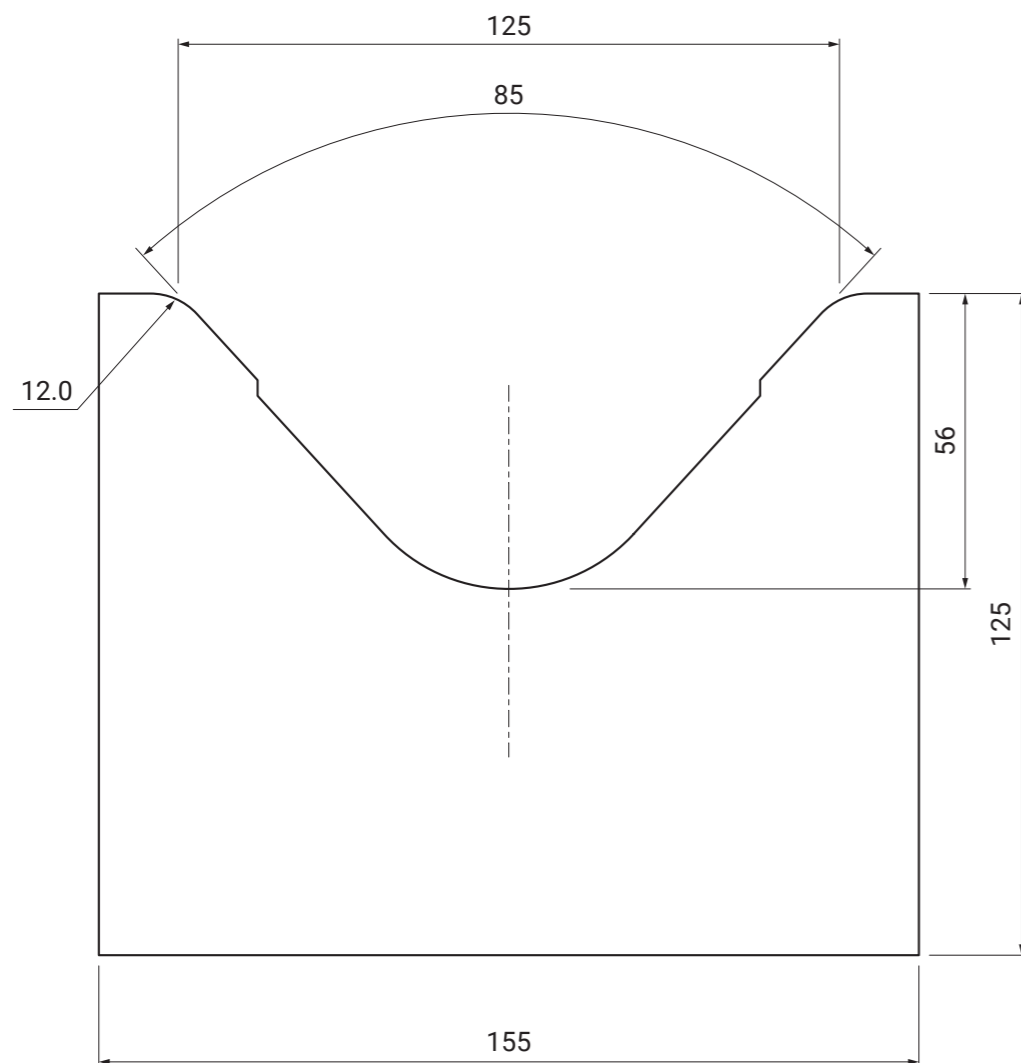

2V ダイ 88° / 90°

材質：SCM440 全面焼入：HRC47 ± 3

L：835mm S：415mm

V幅(1) (mm)	V幅(2) (mm)	角度(α)	肩R(1) (R)	肩R(2) (R)	幅(W) (mm)	高さ(H) (mm)	耐圧 (ton/m)	金型タイプ	価格(円)	
									L	S
4	7	88	1.0	1.0	50	26	70	2V04078A	34,000	23,000
6	10		1.0	1.5				2V06108A	34,000	23,000
8	12		1.5	1.5				2V08128A	34,000	23,000
12	20		1.5	1.5				2V12208A	34,000	23,000
16	25		1.5	3.0				2V16258A	34,000	23,000
4	7	90	1.0	1.0	50	26	70	2V0407C	34,000	23,000
6	10		1.0	1.5				2V0610C	34,000	23,000
8	12		1.5	1.5				2V0812C	34,000	23,000
12	20		1.5	1.5				2V1220C	34,000	23,000
16	25		1.5	3.0				2V1625C	34,000	23,000

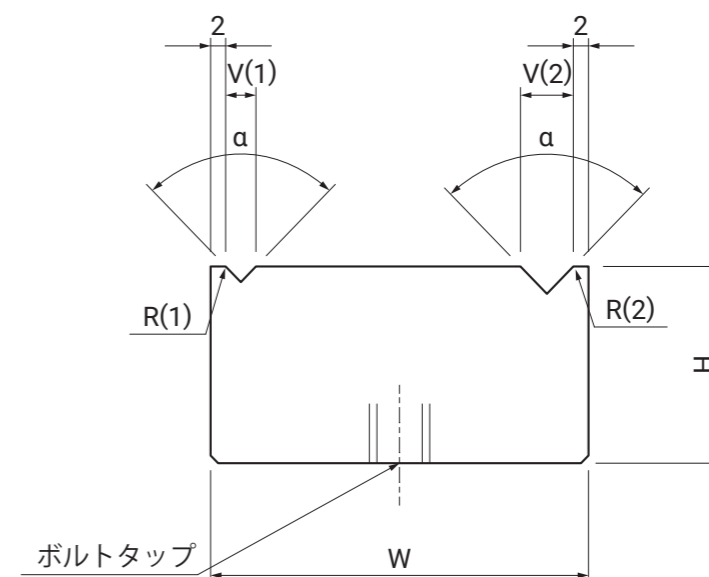

2V 同芯ダイ 88° / 90°

材質：SCM440 全面焼入：HRC47 ± 3

L：835mm S：415mm

L分割：800mm S分割：385mm

V幅(1) (mm)	V幅(2) (mm)	角度(α)	肩R(1) (R)	肩R(2) (R)	幅(W) (mm)	高さ(H) (mm)	耐圧 (ton/m)	金型タイプ	価格(円)			
									L	S	L分割	S分割
6	10	88	1.0	1.5	37	26	70	2V06108AB2	64,000	38,000	104,000	71,000
						36		2V06108AB3	68,000	40,000	108,000	73,000
						46		2V06108AB4	72,000	42,000	112,000	77,000
26	2V08128AB2					64,000		38,000	104,000	71,000		
36	2V08128AB3					68,000		40,000	108,000	73,000		
46	2V08128AB4					72,000		42,000	112,000	77,000		
8	12		1.5	1.5	39	26		2V10168AB2	64,000	38,000	104,000	71,000
						36		2V10168AB3	68,000	40,000	108,000	73,000
						46		2V10168AB4	72,000	42,000	112,000	77,000
26	2V12208AB2					64,000		38,000	104,000	71,000		
36	2V12208AB3					68,000		40,000	108,000	73,000		
46	2V12208AB4					72,000		42,000	112,000	77,000		
10	16	1.5	1.5	42	26	2V14188AB2	64,000	38,000	104,000	71,000		
					36	2V14188AB3	68,000	40,000	108,000	73,000		
					46	2V14188AB4	72,000	42,000	112,000	77,000		
26	2V16258AB3				68,000	40,000	108,000	73,000				
36	2V16258AB4				72,000	42,000	112,000	77,000				
46												
12	20	90	1.0	1.5	37	26	2V0610CB2	64,000	38,000	104,000	71,000	
						36	2V0610CB3	68,000	40,000	108,000	73,000	
						46	2V0610CB4	72,000	42,000	112,000	77,000	
26	2V0812CB2					64,000	38,000	104,000	71,000			
36	2V0812CB3					68,000	40,000	108,000	73,000			
46	2V0812CB4					72,000	42,000	112,000	77,000			
14	18		1.5	1.5	42	26	2V1016CB2	64,000	38,000	104,000	71,000	
						36	2V1016CB3	68,000	40,000	108,000	73,000	
						46	2V1016CB4	72,000	42,000	112,000	77,000	
26												
36												
46												
16	25	1.5	3.0	50	26							
					36							
					46							

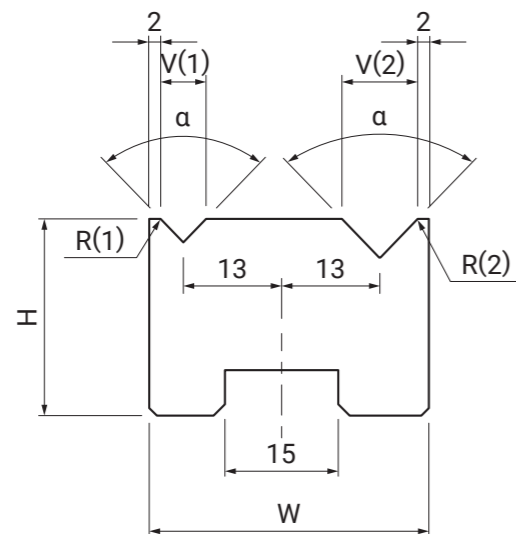

1V 鋭角ダイ 30° / 40°

材質：SCM440 全面焼入：HRC47 ± 3

L：835mm S：415mm

V幅 (mm)	角度(α)	肩R (R)	幅(W) (mm)	高さ(H) (mm)	耐圧 (ton/m)	金型タイプ	価格(円)		図
							L	S	
6	30	1.0	14	30	30	1V0630P	45,000	27,000	i
8			16	36		1V0830P	45,000	27,000	
10			20	46		1V1030P	48,000	29,000	
12			24	46		1V1230P	51,000	31,000	
16	40	1.5	60	60	45	1VA16	72,000	45,000	vi
25		3.0		70	30	1VA25	75,000	47,000	

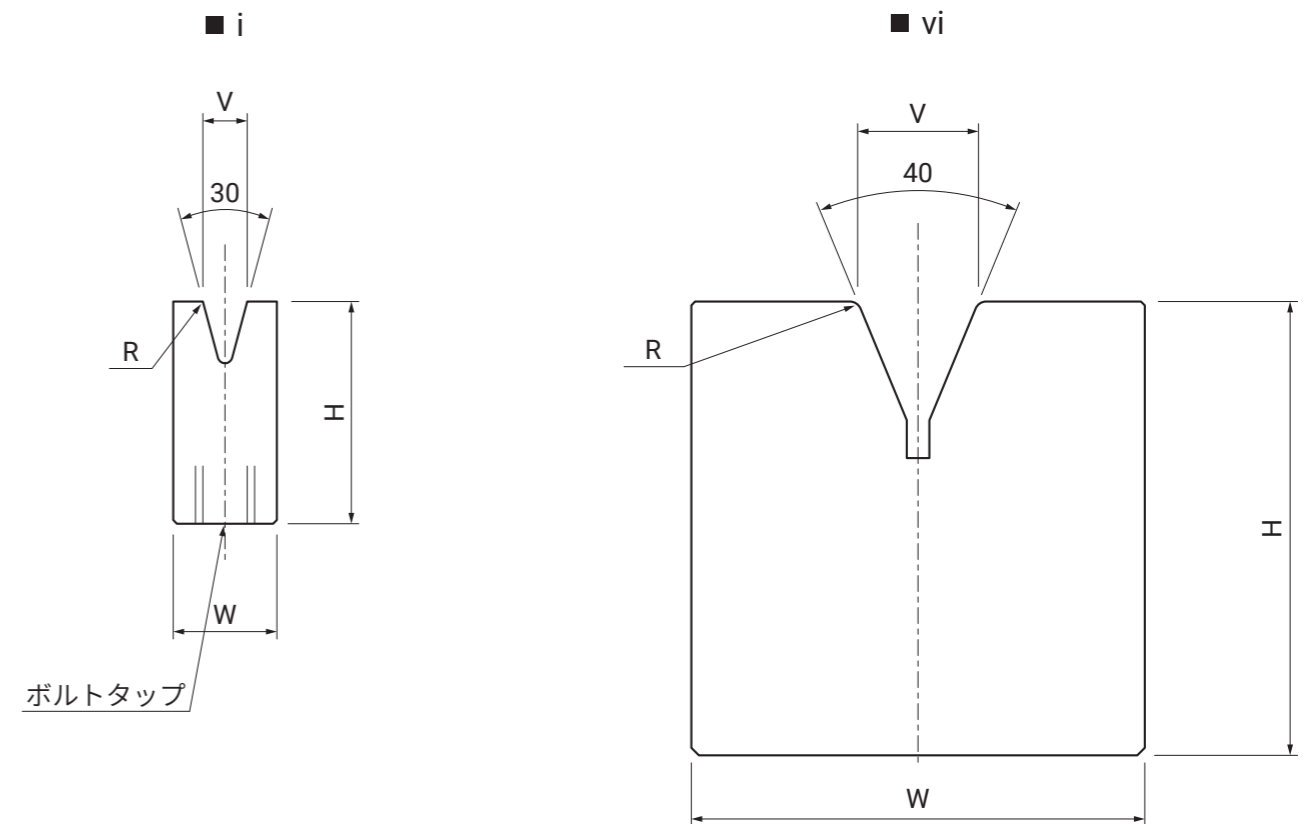

1V 鋭角ダイ 30° / 45°

材質：SCM440 全面焼入：HRC47 ± 3

L：835mm S：415mm

L分割：800mm S分割：385mm

V幅 (mm)	角度(α)	肩R (R)	幅(W) (mm)	高さ(H) (mm)	耐圧 (ton/m)	金型タイプ	価格(円)				図
							L	S	L分割	S分割	
6	30	1.0	14	30	30	1V0630PB	48,000	29,000	94,000	73,000	ii
8			16	36		1V0830PB	48,000	29,000	94,000	73,000	
10			20	46		1V1030PB	51,000	31,000	96,000	76,000	
12	24	20	1V1230PB		53,000	32,000	98,000	78,000			
16	45	1.5	26	46	40	1V1645P	51,000	31,000	-	-	iv
20			32			30	1V2045P	60,000	36,000	-	
16	45	1.5	43	46	40	1V1645PB	83,000	50,000	128,000	103,000	v
20			46			30	1V2045PB	83,000	50,000	128,000	
32		5.0	60	70	1V3245PB	87,000	52,000	133,000	106,000		
40			60		40	1V4045PB	96,000	58,000	150,000	120,000	

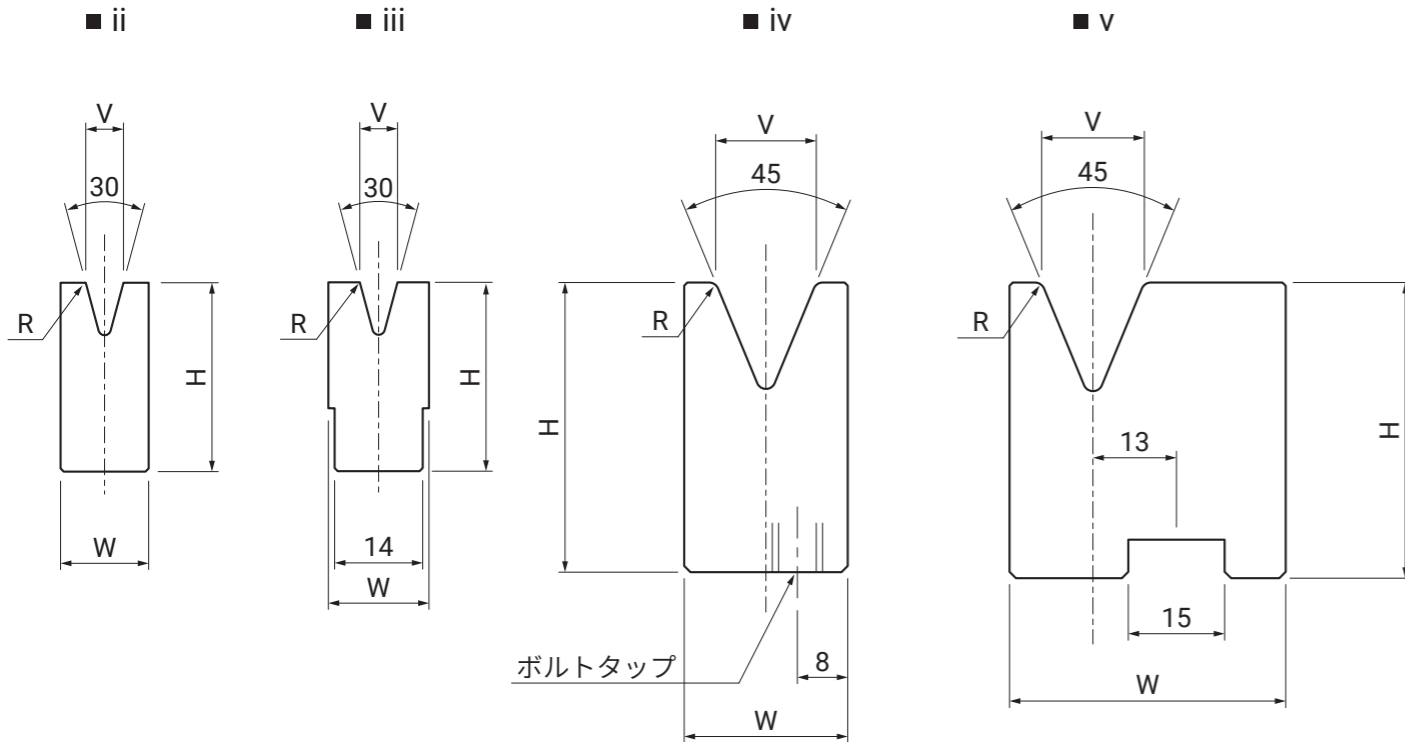

2V 鋭角ダイ / 2V 鋭角同芯ダイ 30° / 45°

材質：SCM440 全面焼入：HRC47 ± 3

L：835mm S：415mm

V幅(1) (mm)	V幅(2) (mm)	角度(α)	肩R(1) (R)	肩R(2) (R)	幅(W) (mm)	高さ(H) (mm)	耐圧 (ton/m)	金型タイプ	価格(円)	
									L	S
6	8	30	1.0	1.0	44	36	30	2V0608P-2	60,000	36,000
10	12		1.5	1.5	50	46		2V1012P-2	60,000	36,000
16	20	45			50		2V1620P	60,000	36,000	

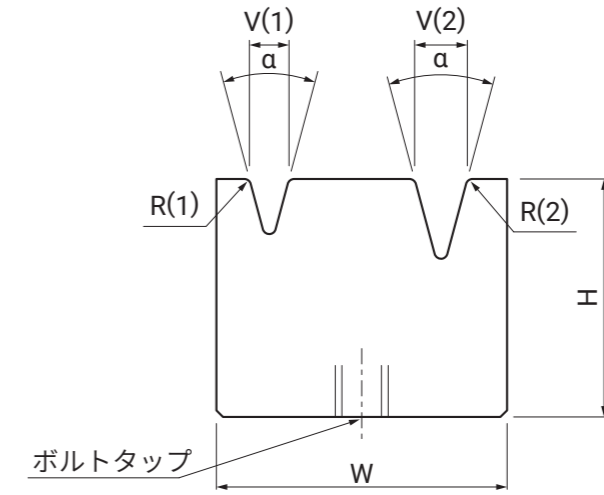

材質：SCM440 全面焼入：HRC47 ± 3

L：835mm S：415mm

L分割：800mm S分割：385mm

V幅(1) (mm)	V幅(2) (mm)	角度(α)	肩R(1) (R)	肩R(2) (R)	幅(W) (mm)	高さ(H) (mm)	耐圧 (ton/m)	金型タイプ	価格(円)			
									L	S	L分割	S分割
6	8	30	1.0	1.0	44	36	30	2V0608PB-2	92,000	52,000	132,000	91,000
10	12		1.5	1.5	50	46		2V1012PB-2	92,000	52,000	132,000	91,000
16	20	45			55		2V1620PB	92,000	52,000	132,000	91,000	

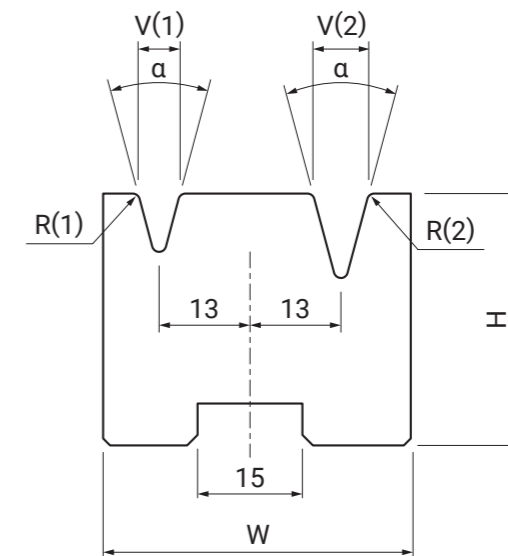

ダイベース

材質：SCM440 全面焼入：HRC47 ± 3

L：835mm S：415mm

金型タイプ	価格(円)	
	L	S
DHB	40,000	23,000
DHC	41,000	26,000
DHR1	45,000	28,000
DHR2-35	42,000	26,000

■ DHB

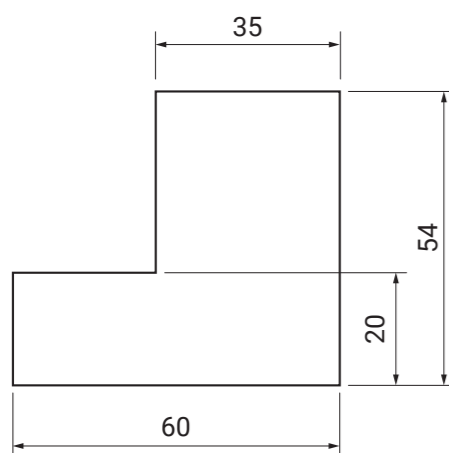

■ DHC

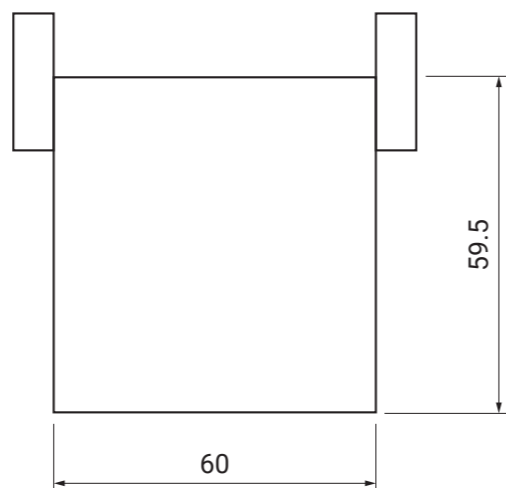

■ DHR1

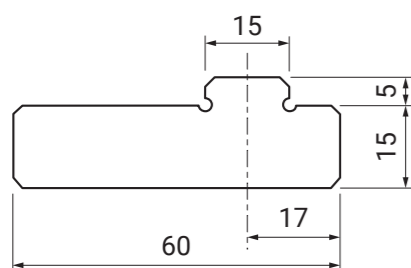

■ DHR2-35

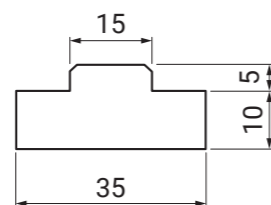

ダイベース

材質：SCM440 全面焼入：HRC47 ± 3

L：835mm S：415mm

金型タイプ	価格(円)	
	L	S
DHR2-50	42,000	26,000
1VHA-2	32,000	22,000
1VHB-2	92,000	52,000
1VHC	103,000	57,000

■ DHR2-50

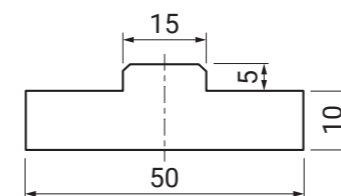

■ 1VHB-2

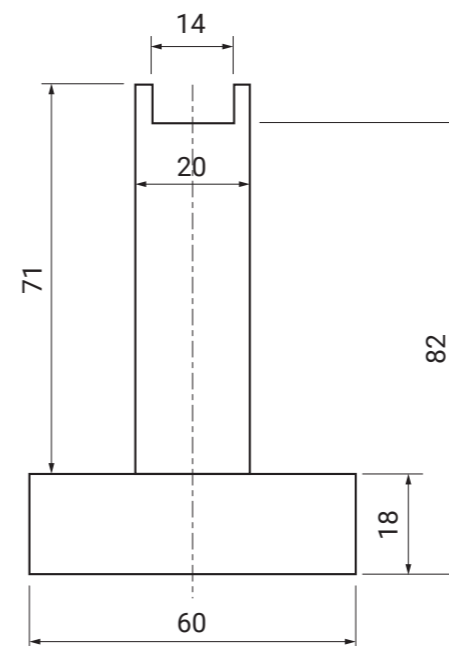

■ 1VHA-2

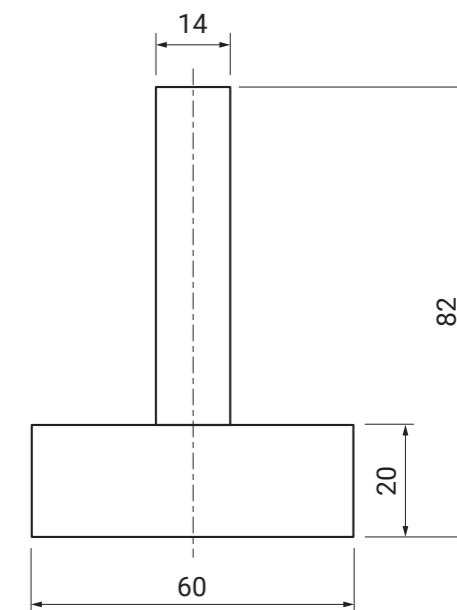

■ 1VHC

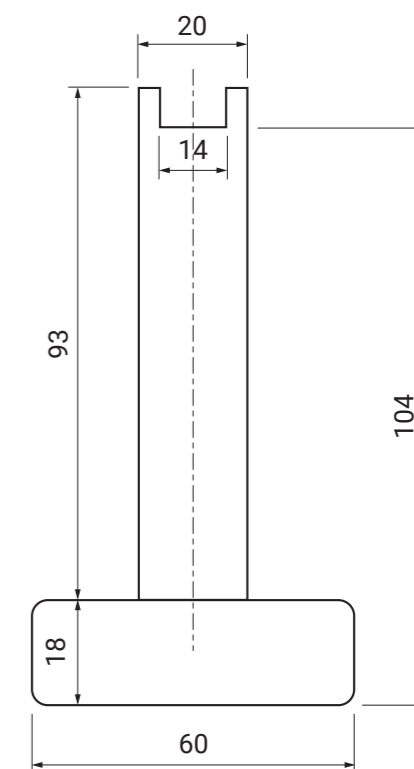

ベンディング早見表

t : 材料厚 (抗張力 450~500N/mm²) F : 1m当たりの圧力 (kN/m) b : 最小フランジ長
 ir : 内側曲げ半径 v : Vダイの幅

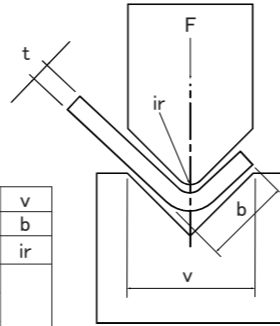

一般軟鋼板

t	4	6	7	8	10	12	14	16	18	20	25	32	40	50	63	80	100	125	160	200	250	v
(mm)	0.7	1	1.1	1.3	1.6	2	2.3	2.6	3	3.3	4	5	6.5	8	10	13	16	20	26	33	41	ir
0.5	40	30																				
0.6	60	40	40	40																		
0.8		70	70	50	40																	
1		110	100	80	70	60																
1.2			140	120	110	80	70	60														
1.4				150	130	110	100	90	80													
1.5				200	170	150	130	110	100	90												
1.6					170	150	130	110	100	90												
2						220	190	170	150	130	110											
2.3							250	230	190	170	150	120										
2.6								280	250	220	180	140										
3									340	300	240	190	150									
3.2										340	270	220	170	140								
3.5											330	260	200	160	130							
4											430	340	270	210	170							
4.5												440	340	270	210							
5												520	420	330	260	210						
6													600	480	380	300	240					
7														520	410	330	260					
9															670	540	430					
10																850	670	530	420			
12																	960	780	600	550		
16																		1360	1070	860		
19																			1500	1250	1000	
20																			1700	1350	1080	
22																				1600	1300	
25																				2100	1700	
30																					2400	

ステンレス

t	4	6	7	8	10	12	14	16	18	20	25	32	40	50	63	80	100	125	160	200	250	v
(mm)	0.7	1	1.1	1.3	1.6	2	2.3	2.6	3	3.3	4	5	6.5	8	10	13	16	20	26	33	41	ir
0.5	60	50																				
0.6	90	60	60	60																		
0.7	120	80	80	60	60																	
0.8		110	110	80	70																	
0.9		130	120	100	90	70																
1		170	150	120	110	90																
1.2			210	180	150	120	110	90														
1.5				290	230	200	170	150	130	120												
2						330	290	260	230	200	170											
2.5								390	350	300	250	190										
3									510	450	360	290	230									
4										650	510	410	320	260								
5											780	630	500	390	320							
6												900	720	570	450	360						
8													1020	810	650	510						
10														1290	1010	800	630					
12															1440	1170	900	830				
15																1800	1410	1140				
20																	2500	2080	1670			
25																		3150	2550			
30																				3600		

ベンディング金型FAXシート

株式会社 **コニック**

FAX 金型センター 宛
 ☎0120-0529-55

又は、お取引の販売店までお願いします。

C・POC会員様No. _____

送信日/ 年 月 日 時

ページ /

1. 見積依頼		2. 発注		担当者(窓口)名		宛
御依頼元		都道府県名	TEL ()	ご希望納期		
御担当者名			FAX ()	月 日		

○印または御記入ください。

機械メーカー名及び金型シリーズ	ご使用機械名称	機械・加圧能力
コマツ <input checked="" type="checkbox"/> スタンダード		<input type="checkbox"/> kN <input type="checkbox"/> ton
オープンハイト	mm	加工材質
シャットハイト	mm	加工板厚

金型の見積依頼・ご発注の際にご利用頂きます

金型No.	数 量					パンチのクランプタイプ	お手持ち型との併用
	L (835mm)	S (415mm)	K分割	S分割	L分割		
						<input type="checkbox"/> 標準タイプ <input type="checkbox"/> アイクランプタイプ <input type="checkbox"/> 落下防止タイプ	<input type="checkbox"/> 有 <input type="checkbox"/> 無
						<input type="checkbox"/> 標準タイプ <input type="checkbox"/> アイクランプタイプ <input type="checkbox"/> 落下防止タイプ	<input type="checkbox"/> 有 <input type="checkbox"/> 無
						<input type="checkbox"/> 標準タイプ <input type="checkbox"/> アイクランプタイプ <input type="checkbox"/> 落下防止タイプ	<input type="checkbox"/> 有 <input type="checkbox"/> 無
						<input type="checkbox"/> 標準タイプ <input type="checkbox"/> アイクランプタイプ <input type="checkbox"/> 落下防止タイプ	<input type="checkbox"/> 有 <input type="checkbox"/> 無
						<input type="checkbox"/> 標準タイプ <input type="checkbox"/> アイクランプタイプ <input type="checkbox"/> 落下防止タイプ	<input type="checkbox"/> 有 <input type="checkbox"/> 無
						<input type="checkbox"/> 標準タイプ <input type="checkbox"/> アイクランプタイプ <input type="checkbox"/> 落下防止タイプ	<input type="checkbox"/> 有 <input type="checkbox"/> 無
						<input type="checkbox"/> 標準タイプ <input type="checkbox"/> アイクランプタイプ <input type="checkbox"/> 落下防止タイプ	<input type="checkbox"/> 有 <input type="checkbox"/> 無

[連絡事項等]

※ご使用の際はコピーをおとりになってからご使用ください。

その他取扱メーカー金型

- アマダタイプ金型
- 村田タイプ金型
- 東洋工機タイプ金型
- 日清紡タイプ金型

株式会社 **コニック**

<https://www.conic.co.jp>

金型センター

TEL: ☎0120-0529-39 FAX: ☎0120-0529-55

本社

〒578-0984 大阪府東大阪市菱江3-15-20
TEL : 072-966-9898(代) FAX : 072-966-9890

岡山工場

〒709-4321 岡山県勝田郡勝央町太平台10-5
TEL : 0868-38-6151(代) FAX : 0868-38-6331

北関東営業所

〒362-0034 埼玉県上尾市愛宕1-16-8 レーベンビル6F
TEL : 048-772-6400(代) FAX : 048-772-6416

中部営業所

〒446-0075 愛知県安城市二本木新町3-6-3
TEL : 0566-72-1711 FAX : 0566-72-0511

タイ工場 (CONIC PRECISION Co., Ltd.)

55/22 Moo 4, Buengkhamphroy, Lumlukka,
Pathumthani 12150 Thailand
TEL : +66(0)2-159-9870 FAX : +66(0)2-159-9872

※本カタログは消費税抜きの価格です。仕様・価格は予告なく変更する場合があります。

販売店