

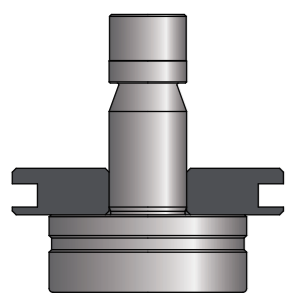

型押し、刻み刻印

上向加工

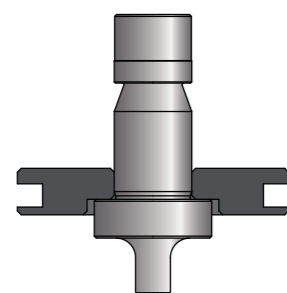

下向加工





上向加工

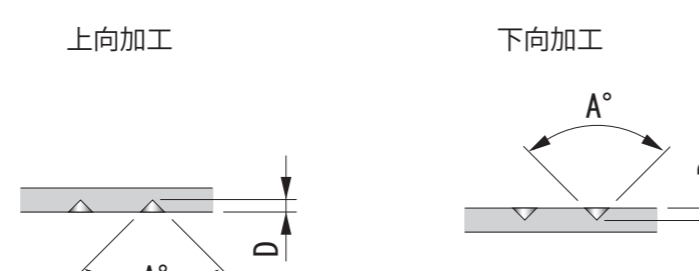

下向加工



CONIC 金型 ABC

ワークに英数字、漢字、マーク、ロゴ等を刻印する加工です。

絞り刻印

上向加工

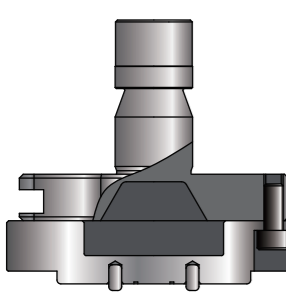

下向加工

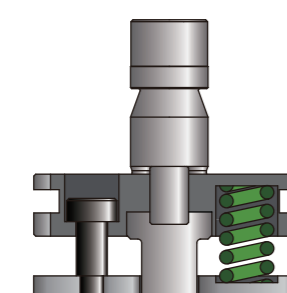



上向加工

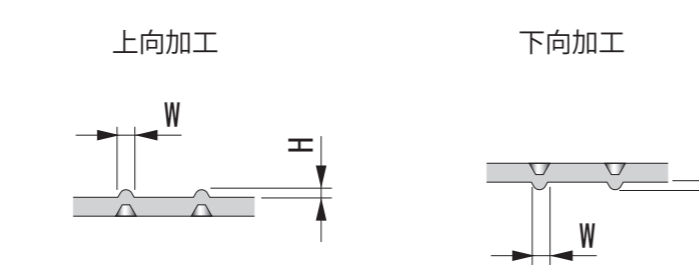

下向加工



CONIC ABC

ワークに英数字、漢字、マーク、ロゴ等をエンボス状に刻印する加工です。

C・POC会員様No. _____

送信日 / 年 月 日 時

ページ /

見積依頼 発注 担当者(窓口)名 _____ 宛

御依頼元		都道府県名	TEL ()	御希望納期
御担当者名			FAX ()	月 日

貴社ご使用の機械メーカー名 TRUMPF	御使用機械名称 <small>(例: TRUMATIC7000L)</small>	金型のタイプ パンチ長さ(シャープ角無し) L= mm	備考
--------------------------------	--	-----------------------------------	----

金型サイズ	寸法形状(部品名等)						クリアランス 両側・片側	数量				パンチ シャープ角	備考 (注番等)
	丸	正角	長角	長丸	SD	WD		セット (パンチ + ダイ)	パンチ	ダイ	ストリッパー		
<input type="checkbox"/> Type I <input type="checkbox"/> Type II <input type="checkbox"/> マルチツール5st <input type="checkbox"/> マルチツール10st	丸	正角	長角	長丸	SD	WD	C =					□シャープ角無 □ウレタンタイプ	
<input type="checkbox"/> Type I <input type="checkbox"/> Type II <input type="checkbox"/> マルチツール5st <input type="checkbox"/> マルチツール10st	丸	正角	長角	長丸	SD	WD	C =					□シャープ角無 □ウレタンタイプ	
<input type="checkbox"/> Type I <input type="checkbox"/> Type II <input type="checkbox"/> マルチツール5st <input type="checkbox"/> マルチツール10st	丸	正角	長角	長丸	SD	WD	C =					□シャープ角無 □ウレタンタイプ	
<input type="checkbox"/> Type I <input type="checkbox"/> Type II <input type="checkbox"/> マルチツール5st <input type="checkbox"/> マルチツール10st	丸	正角	長角	長丸	SD	WD	C =					□シャープ角無 □ウレタンタイプ	
<input type="checkbox"/> Type I <input type="checkbox"/> Type II <input type="checkbox"/> マルチツール5st <input type="checkbox"/> マルチツール10st	丸	正角	長角	長丸	SD	WD	C =					□シャープ角無 □ウレタンタイプ	
<input type="checkbox"/> Type I <input type="checkbox"/> Type II <input type="checkbox"/> マルチツール5st <input type="checkbox"/> マルチツール10st	丸	正角	長角	長丸	SD	WD	C =					□シャープ角無 □ウレタンタイプ	

コーティング処理付きパンチをご希望の場合は、備考に御記入ください。

角度付き金型及び異形金型形状等を图示下さい

--	--

※ダイを真上から見た図になるようご記入願います。キー方向をご指定下さい。