

ランス

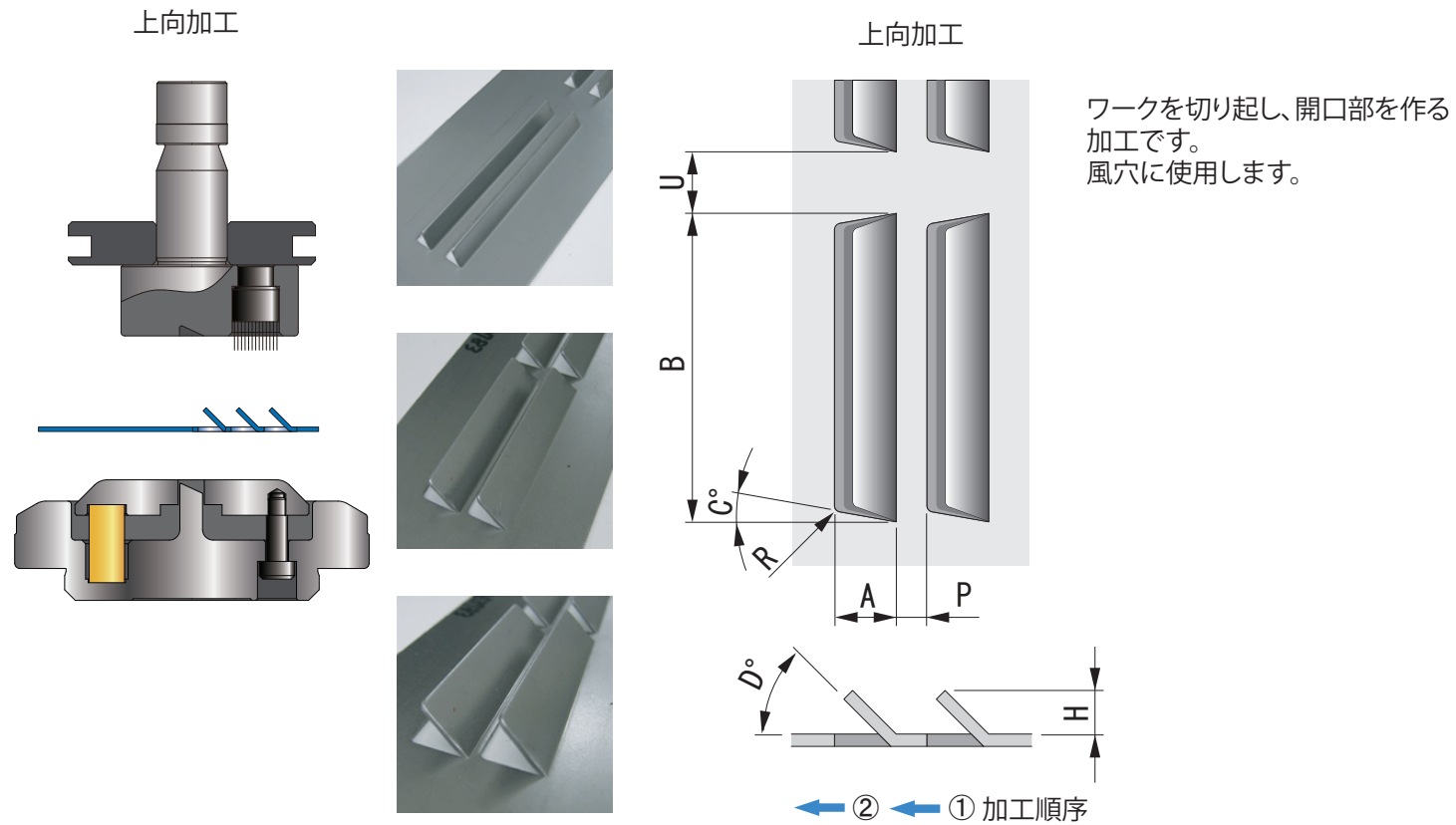

ルーバー

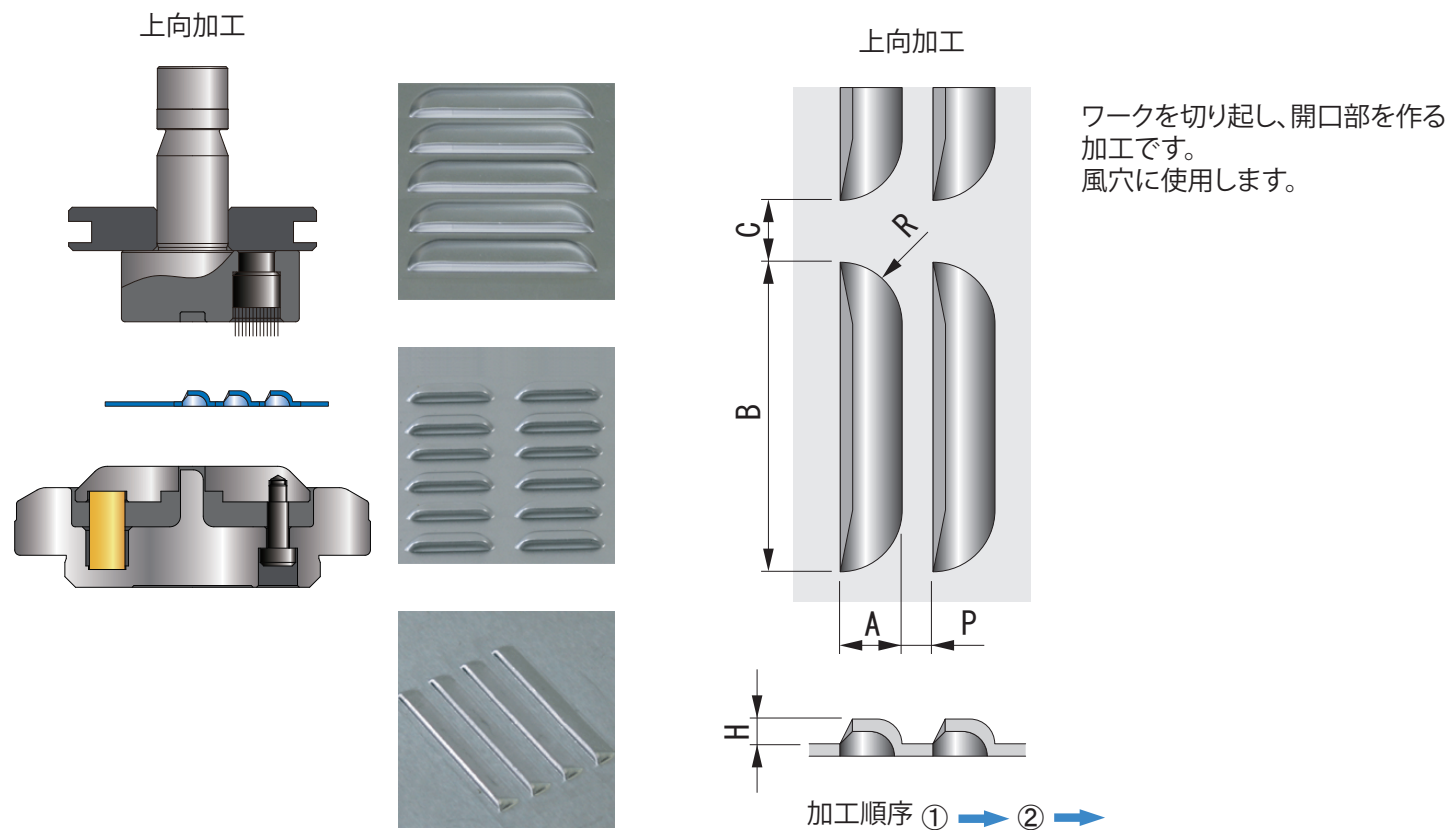

ガイドレール

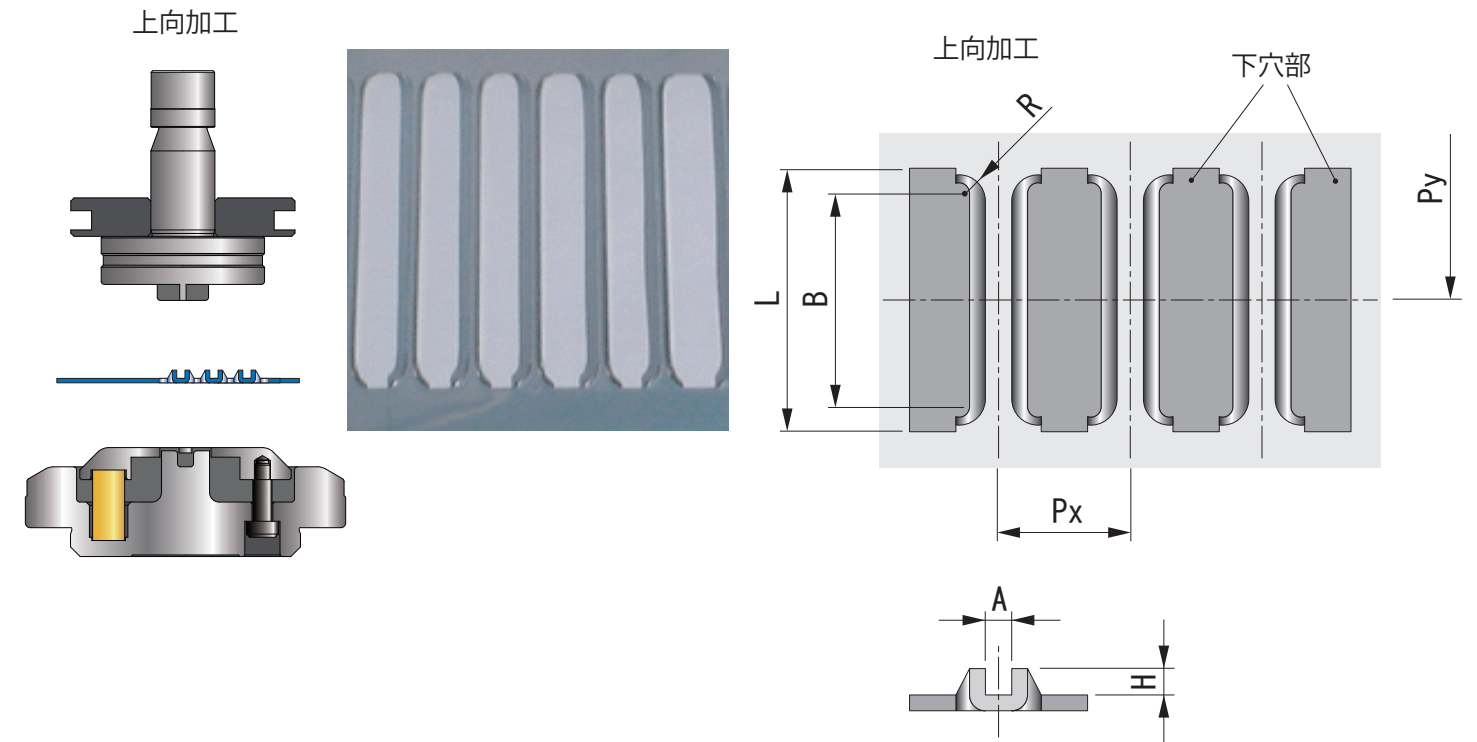

ビード出し



ニブリング加工にてワークをビード状に絞る加工です。製品の補教や滑り止め、外板の飾り等に使用します。