

バーリング

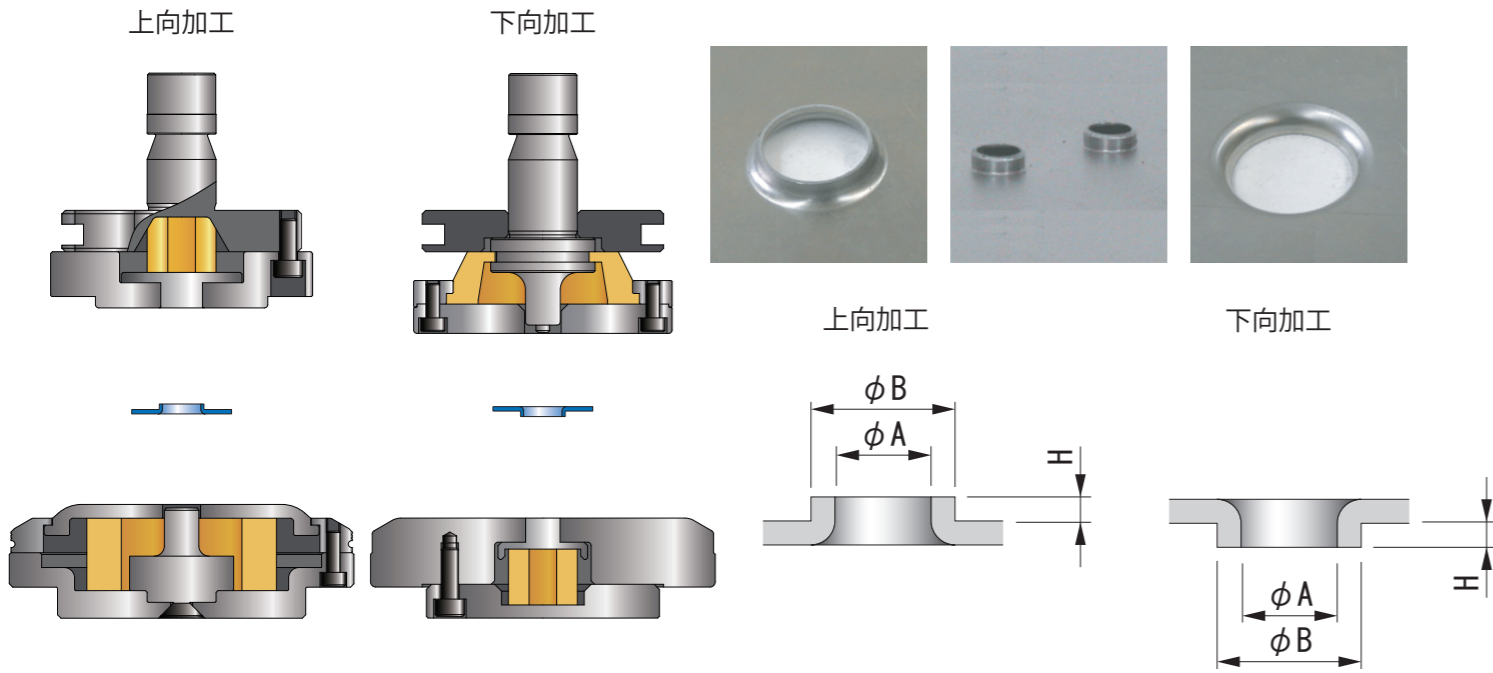

ワークを筒状等に絞る加工です。
パイプ、コード等の案内及び保護、水抜き、風穴等に使用します。

カーリング

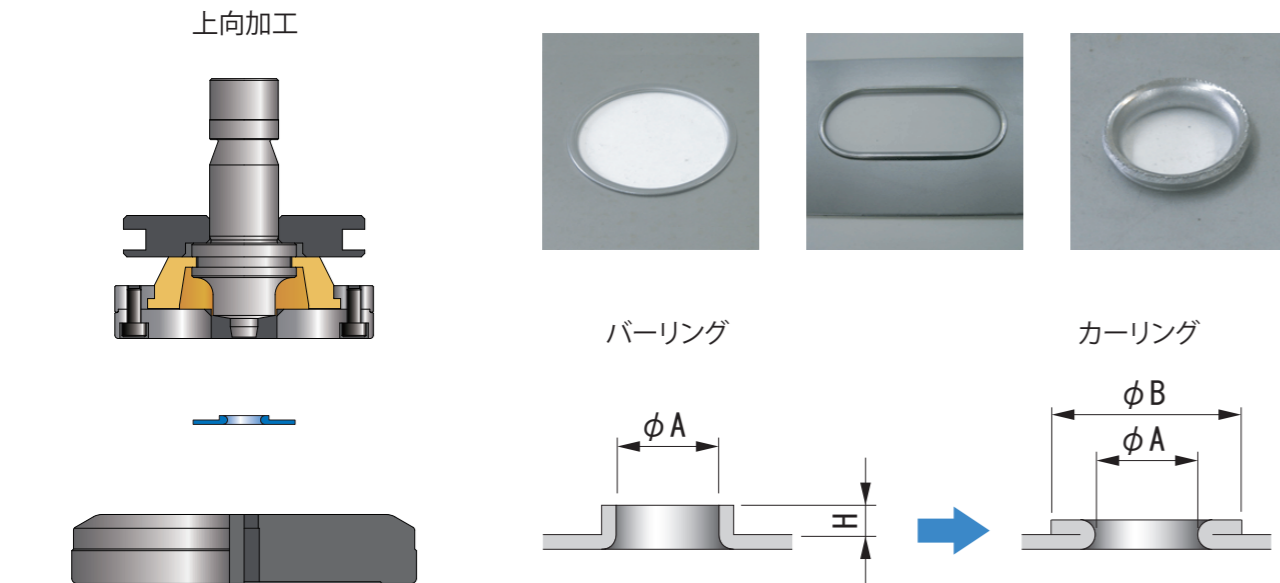

バーリング加工後にワークを折り曲げる加工です。
パイプ、コード等の案内及び保護に使用します。
下穴加工→バーリング→カーリングの加工順序となります。

エンボス(カウンターシンク)

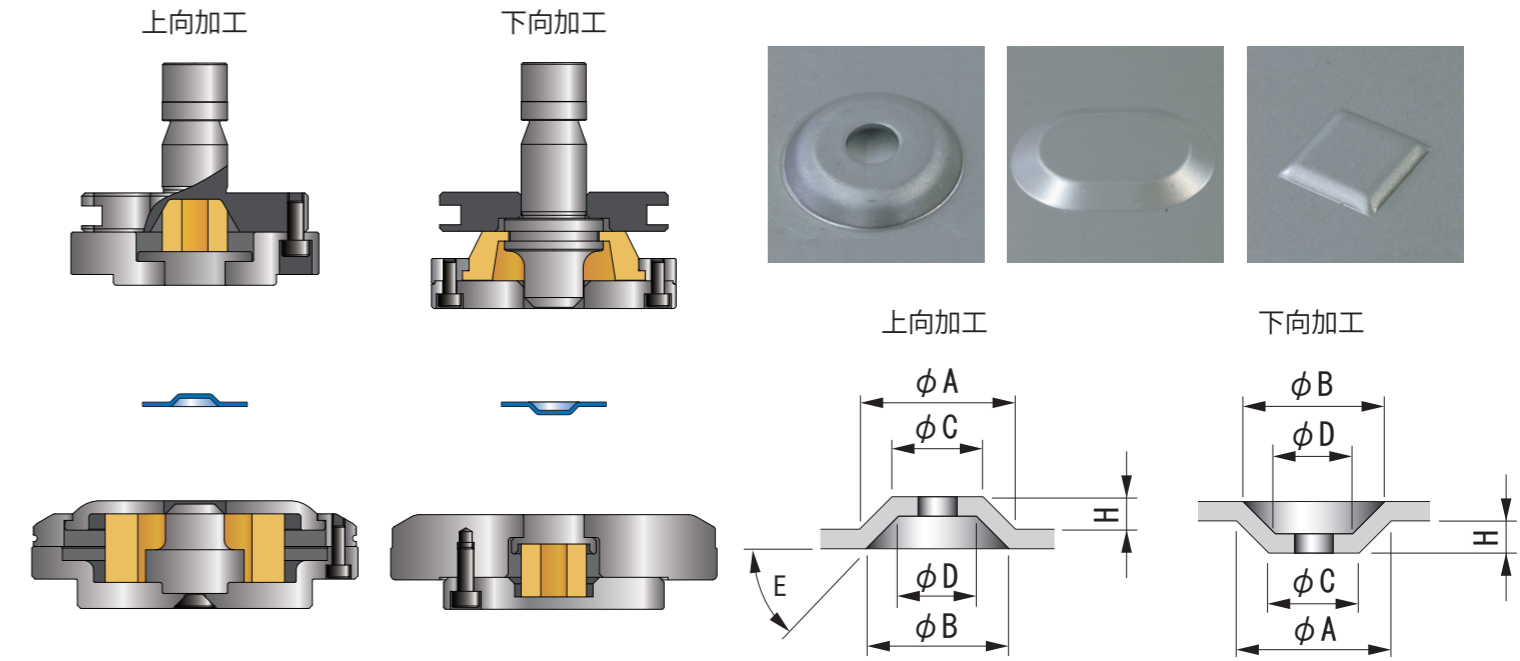

ワークを円錐形・台形などに絞る加工です。
製品の座部やボルト・ナット等の頭を沈める場合に使用します。

ノックアウト

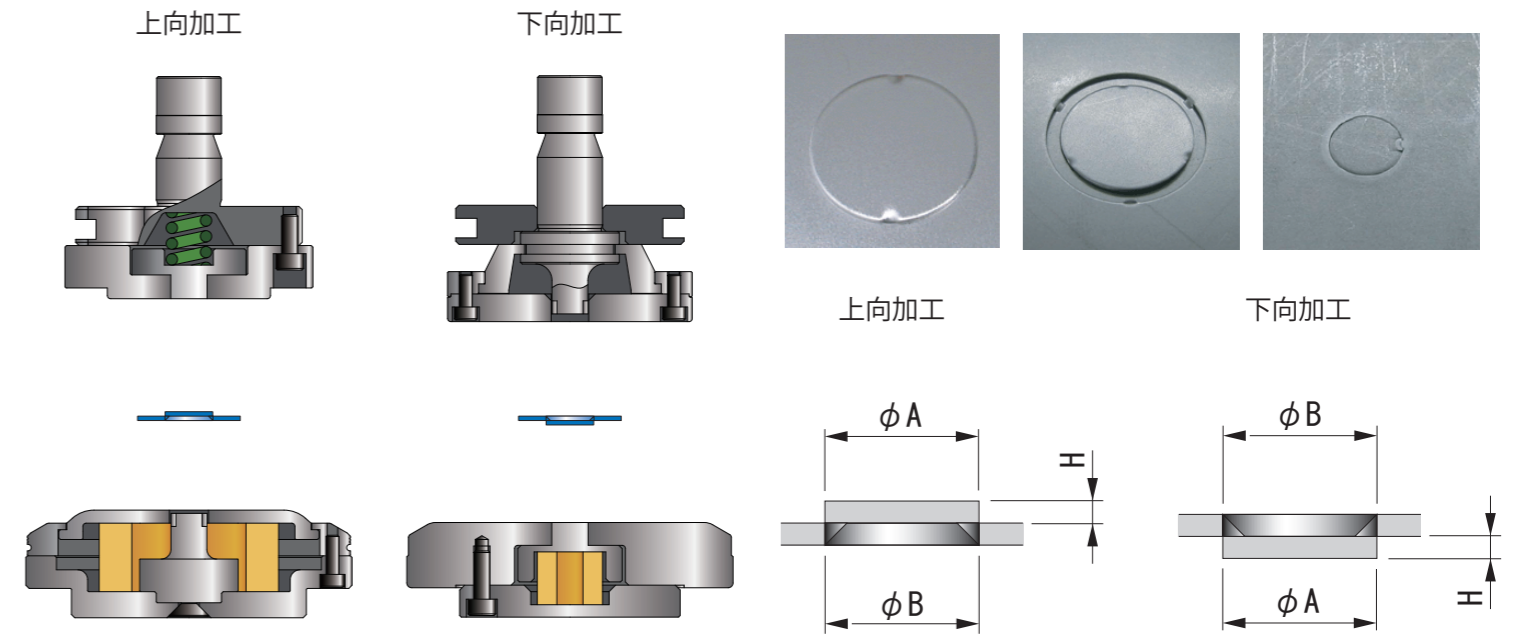

板厚分ワークを抜き、その一部をタブにて母材と結合しておく加工です。
使用時にドライバー等の裏で叩いて外し、その穴を使用します。