

C面取り(皿ビス型)

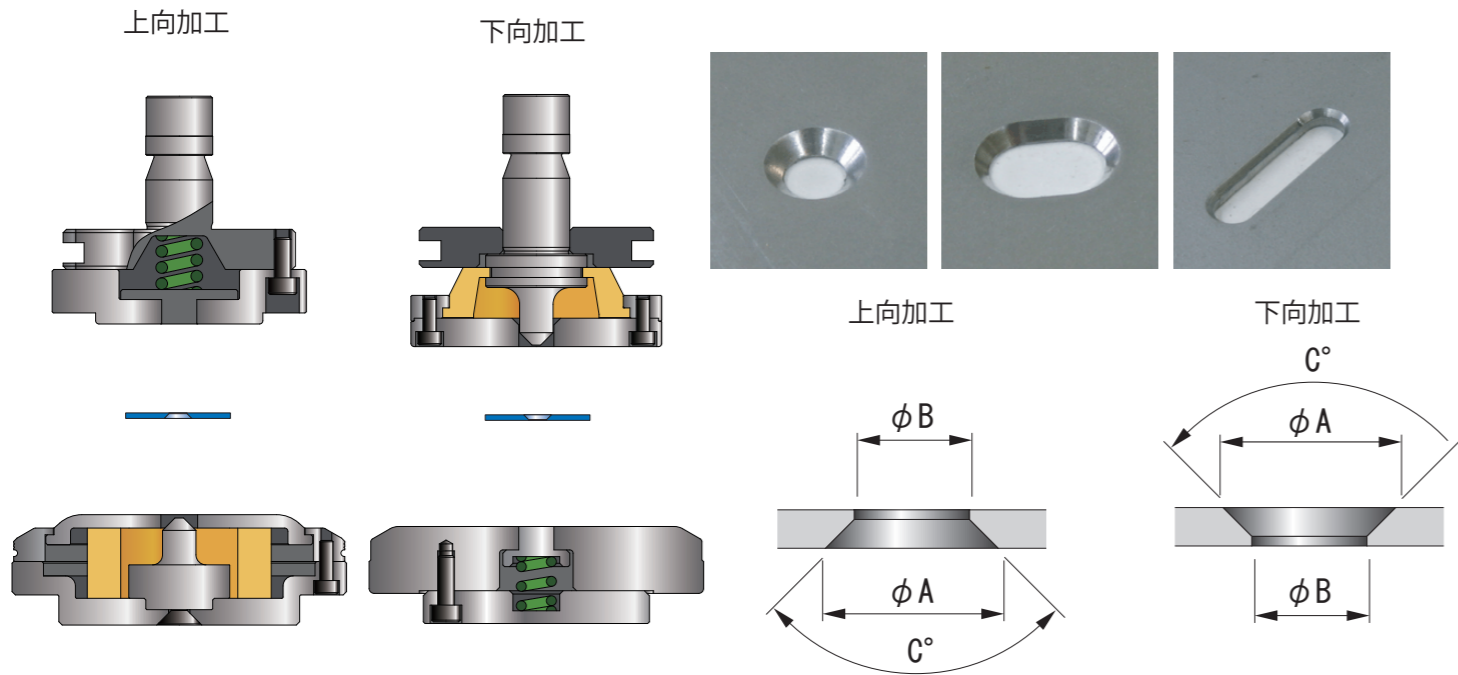

ワークに面取りを行う加工です。  
皿ビス、リベット等の頭を沈める、抜き加工後の角を取る、  
タップ加工の案内等に使用されます。

皿パーリング

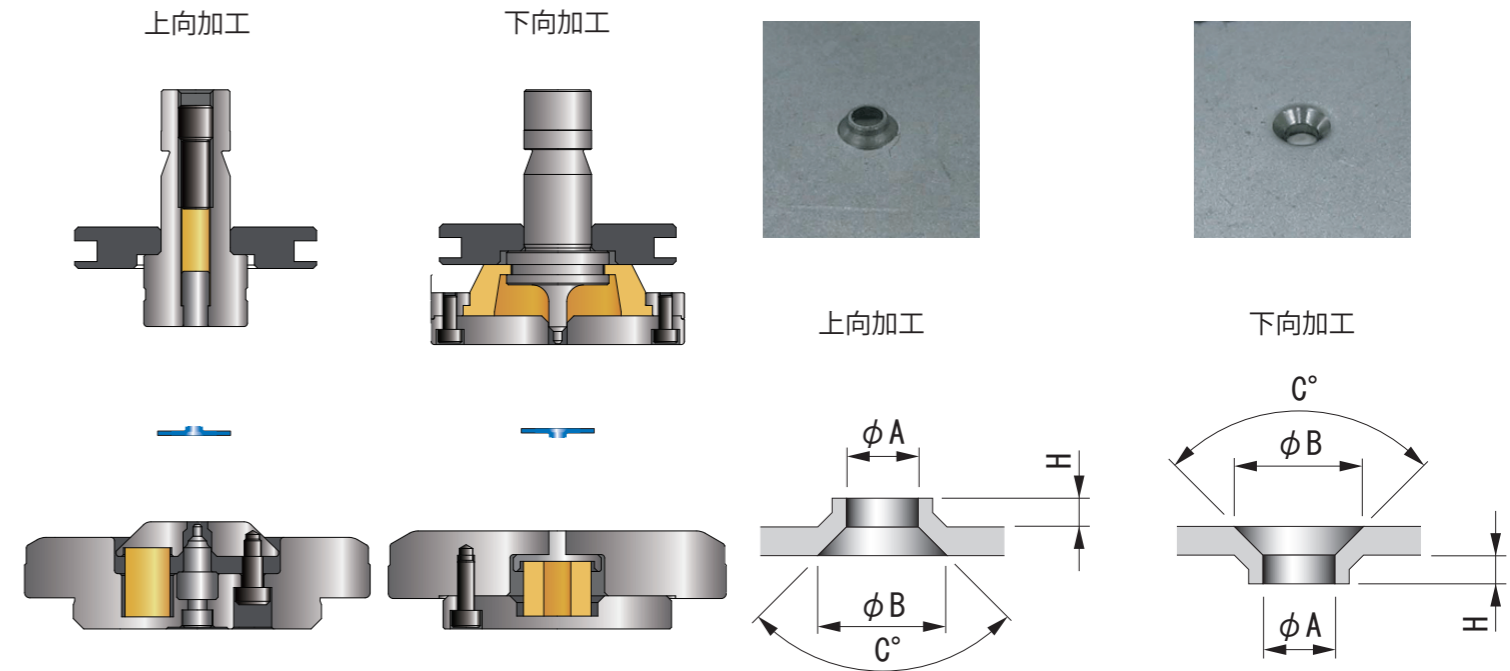

ワークを筒状等に絞り、同時に入口部分に面取りを行う加工です。  
板を重ね合わせて皿ビスでネジ止めする際の皿ビスの頭の逃げや、  
タップ加工時の案内等に使用します。

皿絞り(カウンターシンク)

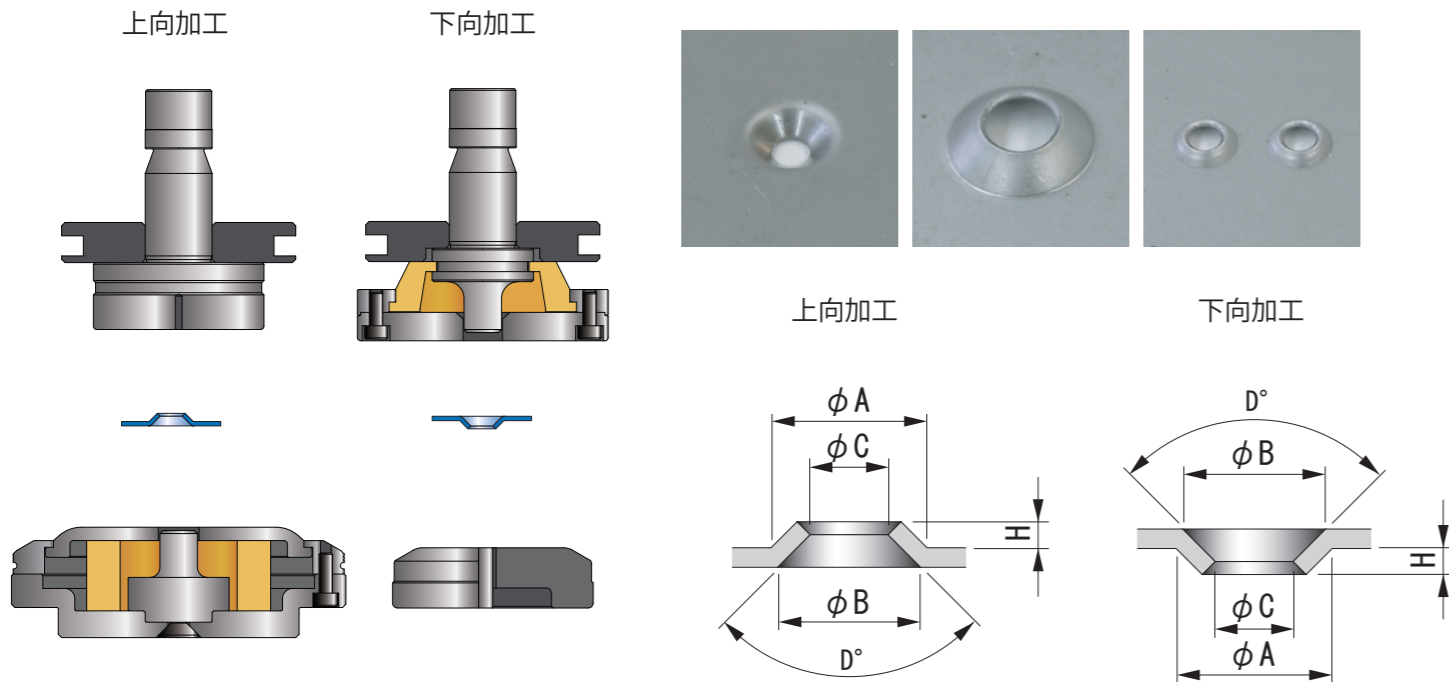

ワークを皿状等に絞る加工です。  
皿ビスの頭を沈めたり、スベリ止め等に使用します。

ワンピッチパーリング

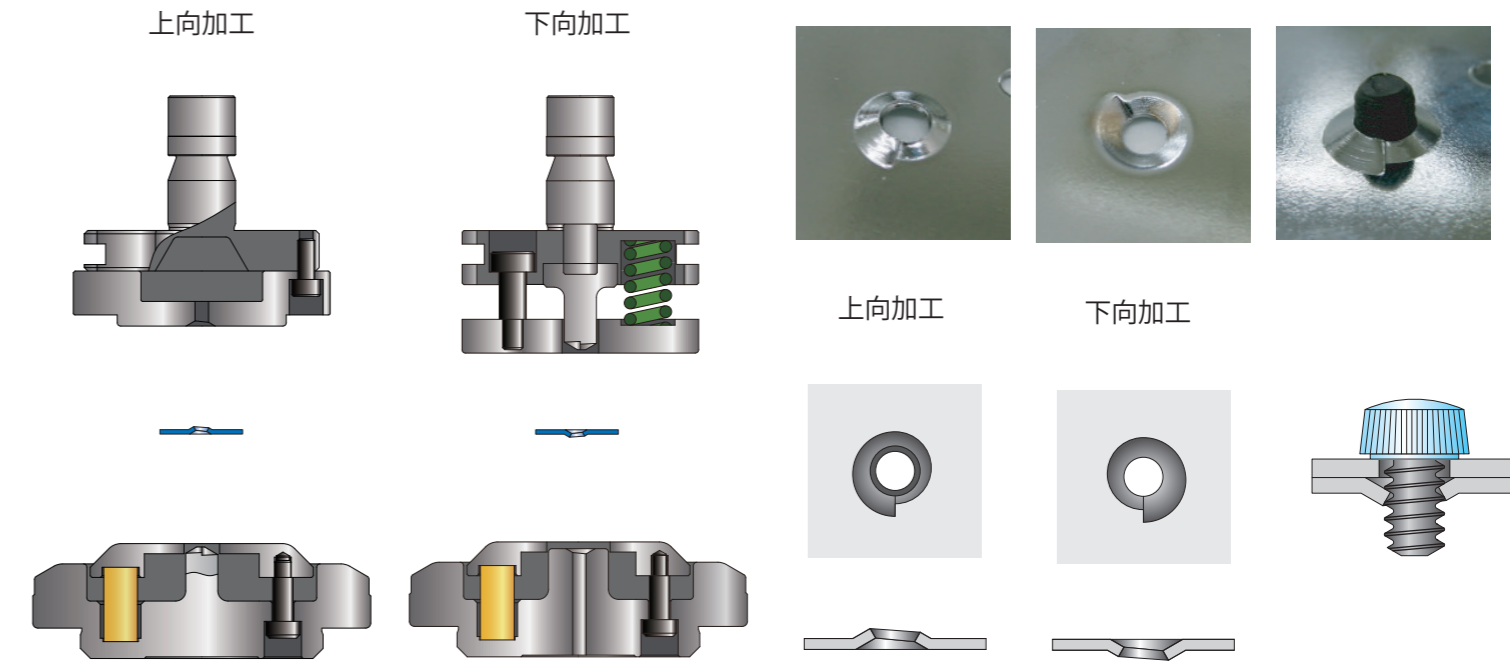

ワークに1ピッチ分のネジを成形する加工です。  
化粧板・カバー等比較的強度を必要としない箇所のネジ止めに  
使用します。